

Rimoldi®

LIBRETTO ISTRUZIONI
INSTRUCTIONS HANDBOOK
LIVRET D'INSTRUCTIONS
GEBRAUCHSANWEISUNGEN

B27-26

INDICE

PRESENTAZIONE

I - IDENTIFICAZIONE DELLA MACCHINA	Pag. 5
II - DATI TECNICI DI CLASSE	» 5
III - DATI TECNICI SPECIFICI	» 6

ISTRUZIONI

I - INSTALLAZIONE E MESSA A PUNTO	» 9
a - Piazzamento testa	» 9
b - Montaggio della trasmissione	» 9
c - Riempimento bacinella olio di lubrificazione	» 9
d - Montaggio e regolazione organi di cucitura	» 9
e - Bloccaggio e regolazione leva porta piedino	» 14
f - Regolazione sportello anteriore	» 14
g - Regolazione tenditore ago	» 14
II - IMPIEGO	» 15
a - Infilatura	» 15
b - Cambio ago	» 19
c - Posizionamento e regolazione piedino	» 19
d - Regolazioni tensioni	» 19
e - Variazioni lunghezza punto	» 19
f - Variazioni altezza costa	» 19
g - Anomalie dovute a impropria conduzione della macchina	» 20
III - MANUTENZIONE	» 21
a - Ogni giorno	» 21
b - Ogni settimana	» 21
c - Ogni 3 mesi	» 21
d - Affilatura coltelli	» 21
e - Norme per l'eventuale smontaggio dell'albero a boccioli	» 21

CATALOGO PEZZI RICAMBIO

I - NORME DI CONSULTAZIONE	» 25
a - Presentazione	» 25
b - Norme	» 25
II - PROCEDURE DI ORDINAZIONE	» 25
a - Per tutti i particolari	» 25
b - Per gli aghi	» 25
III - TAVOLE	» 27
IV - INDICE GENERALE DEI PARTICOLARI	» 53

PRESENTAZIONE

I. IDENTIFICAZIONE DELLE MACCHINE

a) Numeri caratteristici

1. Ogni macchina è identificata da:
 - n. di classe o sottoclasse di appartenenza
 - n. di matricola.
2. Il numero di classe o sottoclasse di appartenenza risulta:
 - inciso su targhetta applicata mediante 2 viti sulla base
3. Il numero di matricola della macchina è inciso su apposita borchia ricavata sulla parte posteriore della base.

II. DATI TECNICI DI CLASSE

Le macchine illustrate nel presente catalogo sono del tipo tagliacuce a 2 aghi interasse 2,5 mm. con le caratteristiche generali sotto riportate:

1. Ago diritto sist. RIM.27/Fmb - Finezza 80-100
2. Differenziale regolabile a macchina in moto.
3. Allunga punto a pulsante.
4. Lunghezza punto variabile da 5 a 24 punti per pollice.
5. Rapporto differenziale: fino a: 3,5 a 1 con possibilità di raggiungere 4:1.
6. Larghezza cucitura: da 5 a 8 mm.
7. Velocità: da 4650 a 5150 giri a secondo delle confezioni.
8. Lubrificazione a pompa.
9. Potenza installata: 1/3 HP o 1/2 HP a secondo delle sottoclassi.
10. Ingombro della testa: 300 x 240 mm.
11. Peso: Kg. 20 circa.

III. DATI TECNICI SPECIFICI

TIPO DI MACCHINE	CARATTERISTICHE TECNICHE					USI SPECIFICI
	N. filii	Larghezza cucitura mm.	N. punti al pollice	Col- telli	V A R I E	
B. 27. 26	4	5,5 + 8	7-20	si		Per tessuti rigidi e lastex
B. 27. 26/B	4	5	7-20	si		Per maglieria leggera e teleria
B. 27. 26/BA	4	5,5	7-20	si		cuciture a piombo tessuti sin- tetici (terital, ecc.)
B. 27. 26/W1	4	5,5 + 8	7-20	si	Taglia-catenella elettromagnet. W1	Per tessuti rigidi e lastex
B. 27. 26/PDB	4	5,5 + 8,5	7-20	si	arricciatore	Tessuti medi e leggeri
B. 27. 26/PDBO	4	5,5 + 8,5	7-20	si	arricciatore - guida per cordonc.	Per inserimento cordoncino
B. 27. 26/R	4	5,5 + 8	7-20	si		Inserimento fettuccia di rinforzo
B. 27. 26/2B	4	7,5 + 8	7-20	si		Per maglieria leggera - telerie e indemagliabile
B. 27. 27	4	7,5	7-20	si		Per maglieria pesante
B. 27. 27/R	4	7,5	7-20	si		Inserimento fettuccia rinforzo

ISTRUZIONI DI:

- INSTALLAZIONE E
MESSA A PUNTO**
- IMPIEGO**
- MANUTENZIONE**

I. INSTALLAZIONE E MESSA A PUNTO

a) Piazzamento della testa

A motore già installato sul bancale le operazioni per il piazzamento della testa sono le seguenti:

1. Forzare i quattro tamponi ammortizzatori sugli appositi perni della piastra porta macchina.
2. Piazzare la testa della macchina sul tavolo centrando i fori inferiori della testa sui perni dell'ammortizzatore.

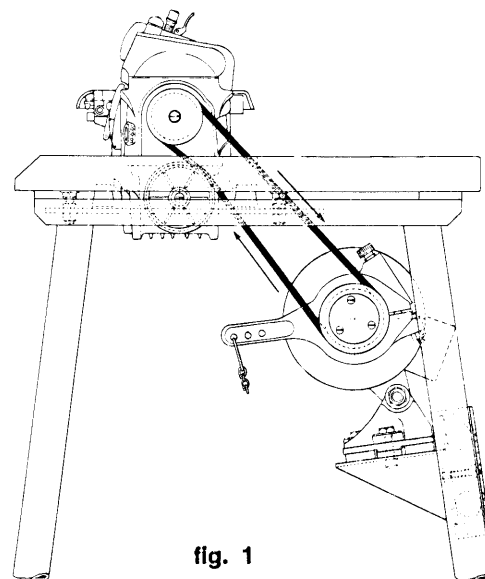

fig. 1

b) Montaggio della trasmissione

1. Montare la cinghia di trasmissione secondo lo schema fig. 1.
2. Assicurarsi che l'esterno della cinghia aderisca alla puleggia della pompa.
3. Registrare la tensione della cinghia agendo sullo snodo del motore.
4. Livellare la testa della macchina agendo sui dadi dei bulloni che fissano la piastra alla tavola.
5. Serrare i contro-dadi dei bulloni suddetti.

c) Riempimento bacinella con olio di lubrificazione (fig. 2)

1. Svitare la spia filettata A.
2. Versare gr. 750 di olio VR. 604 (Esso Standard Teresso 43) usando l'imbuto B in dotazione. Tenere presente che la lattina C contiene gr. 850 di olio.
3. Controllare che l'astina di livello della spia G sia compresa fra le due linee rosse.
4. A riempimento terminato riavvitare la spia A.
5. Prima di fare funzionare la macchina è bene lubrificare a mano i seguenti organi:
 - barretta guida del morsetto porta ago;
 - asta porta crochet superiore.
6. Far funzionare a vuoto la macchina per circa 5 minuti aumentando progressivamente la velocità da 1500 giri fino alla velocità di impiego.

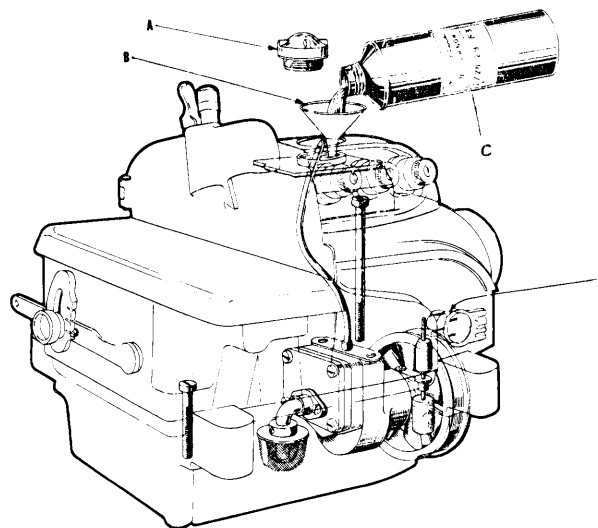

fig. 2

d) Montaggio e regolazione organi di cucitura

Nota: Le operazioni sotto descritte servono per effettuare la fasatura della macchina.

1. Calibri di fasatura occorrenti:
 - S 1686.00 serve per tutte le operazioni ad eccezione dell'operazione n. 4 (fig. 4);
 - S 1555.00 per l'operazione n. 4 (fig. 4).
2. Smontaggio preliminare di:
 - sportello anteriore;
 - i due passafili del porta crochet inferiore;
 - carter porta tensione;
 - carter superiore con spia olio;
 - carter laterale protezione movimento ago;
 - griffa anteriore.

3. Posizionamento dell'ago (fig. 3):

- se la placca ago è montata esattamente, gli aghi devono essere centrati nella apposita feritoia esistente sulla placca d'ago stessa;
- con gli aghi a punto morto superiore la distanza punta ago-piano placca deve essere 8,6 mm.
- per effettuare correzioni in altezza del morsetto porta aghi agire sulla vite A (fig. 3), controllare con calibro S 1686.00.

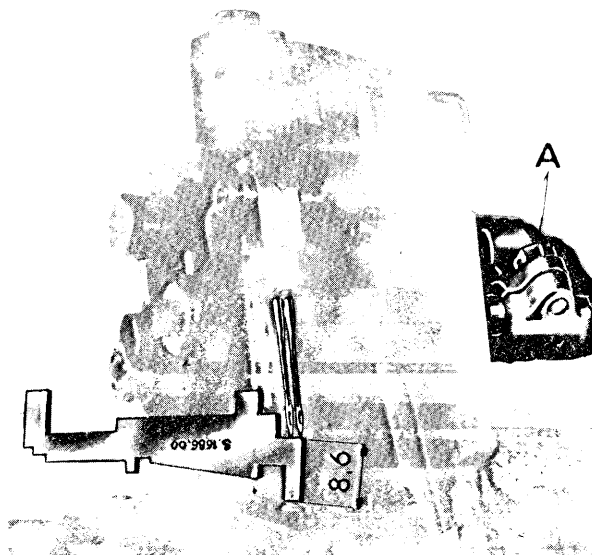

fig. 3

4. Fasatura crochet inferiore (fig. 4).

REGOLAZIONE IN ALTEZZA

- Allentare la vite E.
- Avvitare leggermente forzato il calibro S 1555.00 sul perno di comando porta crochet inferiore.
- Regolare in altezza la posizione del crochet in modo che la sua punta coincida con la tacca superiore del calibro.
- Bloccare leggermente il crochet con la vite E.
- Regolare in altezza la squadretta A contro il piano terminale del gambo del crochet, indi bloccarla con la vite B.
- Smontare il calibro S 1555.00.

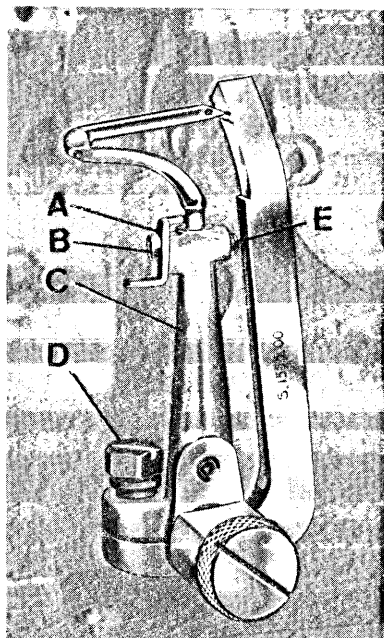

fig. 4

REGOLAZIONE DELL'INCLINAZIONE

- allentare leggermente la vite D; (fig. 4)
- appoggiare il calibro S 1686.00 sul piano fresato della base come fig. 5, spostare la leva C e ruotare il crochet (precedentemente soltanto fermato nella sua sede e non bloccato) in maniera di realizzarne la corretta inclinazione;
- la verifica dell'esatta posizione corrisponde alla quota indicata in fig. 5;
- bloccare a fondo la vite E (fig. 4).

POSIZIONAMENTO DEL CROCHET RISPETTO ALL'AGO

- A crochet tutto a sinistra, verificare la quota indicata in fig. 6.
- Spostare la leva C lungo il suo asse di rotazione. Nella corsa da sinistra a destra la punta del crochet deve passare a 0.2 mm. dal fondo dell'incavo dell'ago.
- bloccare a fondo la vite D.

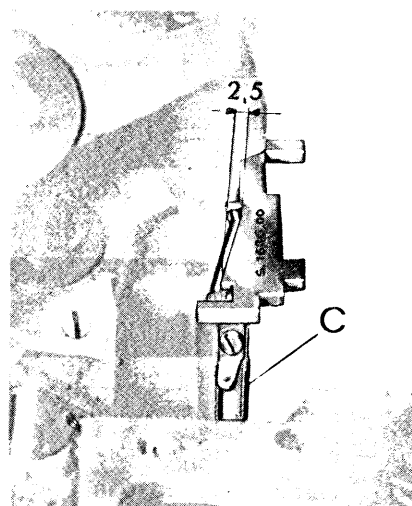

fig. 5

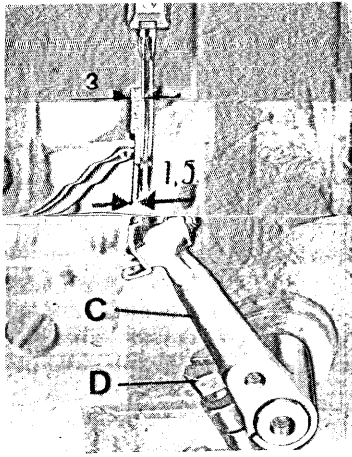

fig. 6

5. Fasatura crochet superiore (figg. 7 - 8).

Nota: Per ottenere la quota mm. 8,6 in fig. 8 bisogna ruotare verso il basso o verso l'alto la leva E, tenendo presente che così facendo diminuiscono o aumentano le quote della fig. 7.

- Allentare leggermente la vite B.
- Allentare leggermente la vite A.
- Regolare l'incrocio del crochet superiore e del crochet inferiore ruotando il superiore in modo che la sua punta sfiori il dorso dell'inferiore.

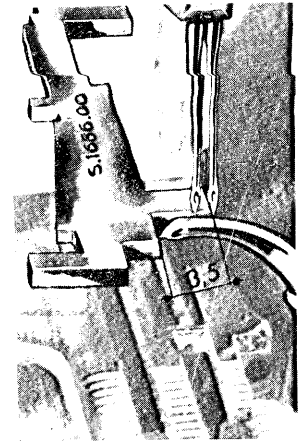

fig. 7

— controllate le quote indicate nelle figg. 7 - 8

- Il crochet superiore spostandosi da sinistra a destra deve sfiorare l'ago.
- Nel caso questa condizione non sia realizzata allentare leggermente la vite D e spingere tutto il complesso porta crochet verso l'interno o l'esterno della macchina, senza modificare la quota precedentemente ottenuta. Assicurarsi del perfetto cinematismo.
- Bloccare la vite D.
- Ricontrollare l'incrocio dei due crochets e tutte le altre quote.
- Bloccare le viti A e B.
- A operazione ultimata assicurarsi che tutti i gruppi si muovano liberamente.

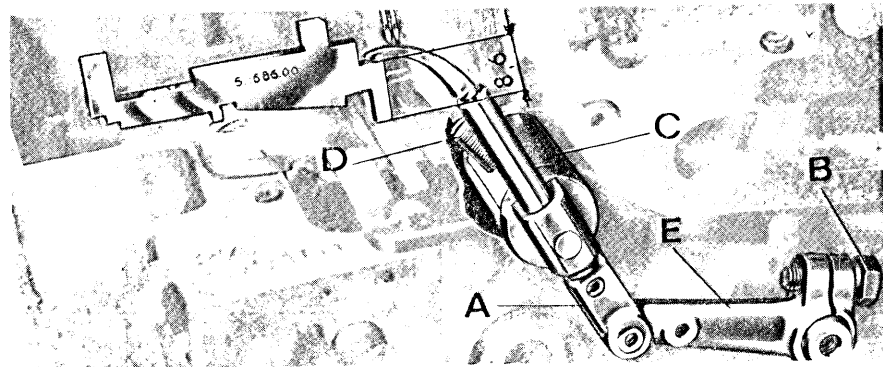

fig.8

6. Montaggio spingi-asola e salva-ago (fig. 9):

- Montare lo spingi-asola A.
- Con gli aghi tutto in basso, accostare lo spingi-asola, in modo che la punta del crochet inferiore nella sua corsa verso destra, sfiori gli aghi.
- Bloccare la vite C.
- Montare il salva-ago B e avvicinarlo agli aghi tenendo quest'ultimo sempre in basso.
- Bloccare la vite D.
- Si deve controllare che in funzionamento eventuali flessioni degli aghi non determinino la rottura di questi per collisione con il crochet inferiore. Per far ciò flettere gli aghi verso l'interno della macchina e verificare che il crochet nella sua corsa da sinistra a destra interferisca con essi senza romperli. Se non si riesce ad ottenere questa condizione, necessità piegare il salva ago e lo spingi asola agendo nella zona appena sopra il gambo dove il pezzo non ha durezza elevata. Controllare che ogni ago agisca sul corrispondente piano del salva ago e dello spingi asola.
- infilare gli aghi, riportarli tutto in basso e spingerli leggermente contro il salva-ago B.
- Il filo deve scorrere liberamente. Se non scorre significa che l'ago è troppo basso e il filo resta imprigionato tra l'ago ed il salva-ago.

Nota: La punta del crochet, nella sua corsa verso destra, deve passare nella parte alta dell'incavo e, nella corsa verso sinistra, nella parte bassa.

- Per tessuti sintetici molto duri, far flettere molto gli aghi sullo spingi asola.

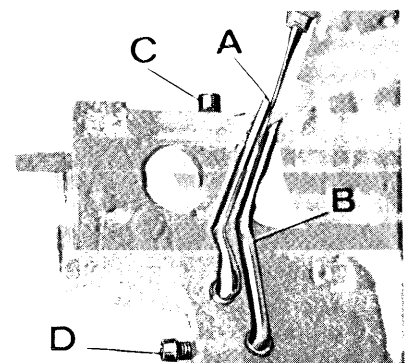

fig. 10

7. Montaggio del coltello inferiore (fig. 10):

- Montare la squadretta P con la vite Q sul porta-coltello.
- Inserire il coltello D nella sua sede.
- Il filo tagliente del coltello non deve sporgere dal piano della placca.
- Bloccare la vite A.
- Con gli aghi tutti in basso avvicinare la squadretta O al salva-ago, bloccare la bussola L e la rondella G con la vite F.
- Assicurarsi che il porta-coltello C scorra liberamente, indi regolarlo in relazione all'altezza di cucitura desiderata.
- Stringere leggermente la vite N.
- Con gli aghi tutti in basso, avvicinare la squadretta P allo spingi-asola e bloccarla con la vite Q.
- Dopo aver posizionato il coltello superiore a contatto dell'inferiore, allentare la vite N. La molla M con il perno H crea la giusta pressione di contatto fra i due coltelli.
- appoggiare un dito sulla vite A ed esercitare una leggerissima pressione bloccando a fondo la vite N.
- Tale pressione deve essere leggera per non causare un forte attrito tra i due coltelli con conseguente loro rinvenimento.

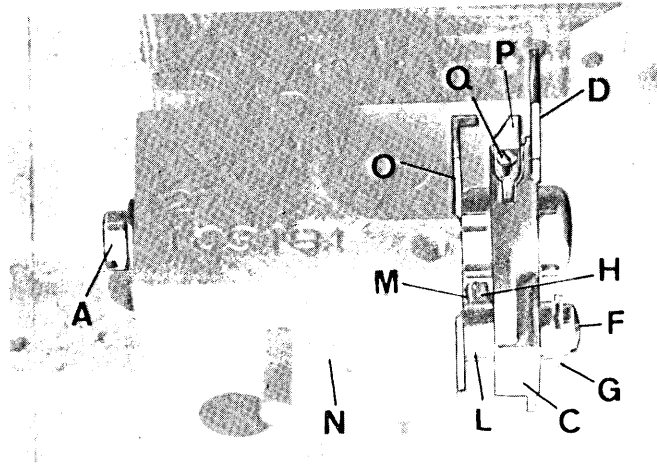

fig. 10

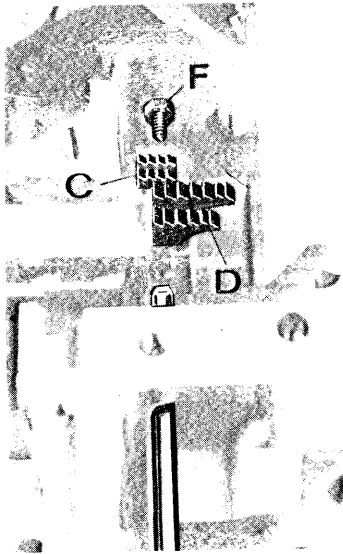

fig. 11

- I denti delle griffe, sporgendo dalla piastra d'ago, dovranno risultare perfettamente paralleli al piano della stessa.
- Con le griffe tutte in alto la distanza tra i denti delle stesse e il piano della piastra, misurata sul davanti della griffa differenziale deve essere di mm. 1,3.
- Il griffino C deve essere più in basso delle altre griffe.

8. Montaggio e regolazione griffe (figg. 11 e 12):

- togliere la piastra in plexiglass sottostante il piano di lavoro.
- Montare le griffe posteriori C e D (fig. 11) e appaiare le slitte porta griffe.
- Introdurre un cacciavite piccolo attraverso i fori filettati delle slitte e avvitare la vite F non a fondo tramite l'intaglio praticato sulla punta.
- Montare la griffa anteriore differenziale E con la vite G senza bloccarla (fig. 12).
- Allentare la vite A.
- Regolare l'inclinazione delle griffe ruotando l'eccentrico B.

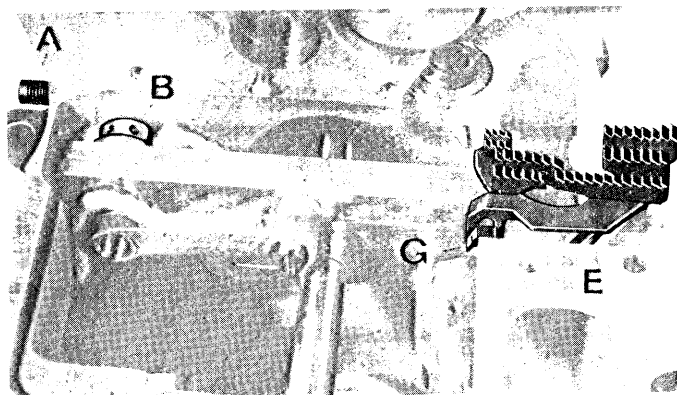

fig. 12

- Bloccare le viti F, G e A.

9. Trasporto (fig. 13).

Nota: Le macchine illustrate nel presente manuale vengono fornite con il trasporto già regolato per le prestazioni, cui le macchine sono destinate.
Per eventuali variazioni del trasporto, si procede nel modo seguente:

1. Annullamento del trasporto differenziale:

- Allentare il dado B con la chiave A in dotazione e portare il perno Q che comanda la slitta della griffa posteriore tutto in alto.
- Bloccare il dado B; abbassare la leva H contro il fermo F e bloccare a mano il pomolo R.

2. Azionamento del trasporto differenziale fino a rapporto 2:1.

- Allentare il dado B.
- Registrare il perno Q tutto in alto.

Bloccare il dado B.

3. Azionamento del trasporto differenziale fino a rapporto 3:1.

- Allentare il dado B.
- Registrare il perno Q tutto in basso.
- Bloccare il dado B.
- Portare la leva H contro il fermo G.

4. Azionamento del trasporto differenziale fino a rapporto 4:1.

- Alzare al massimo il cursore C del settore S.
- Agire come al punto 3.
- Tramite la leva E si può ottenere la variazione del rapporto differenziale a macchina in moto.

5. Azionamento del trasporto differenziale negativo.

- Allentare il dado B.
- Registrare il perno Q tutto in alto.
- Portare il cursore C tutto in basso.

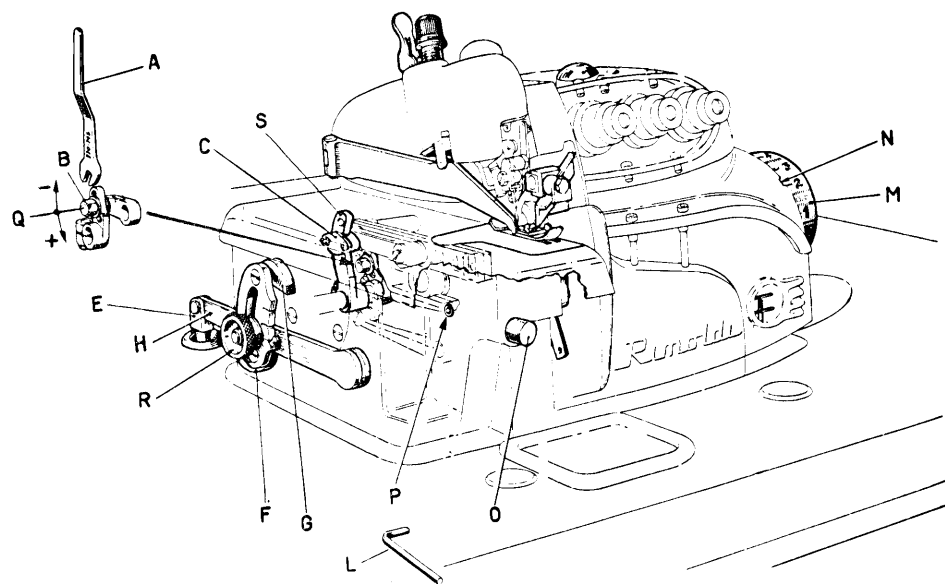
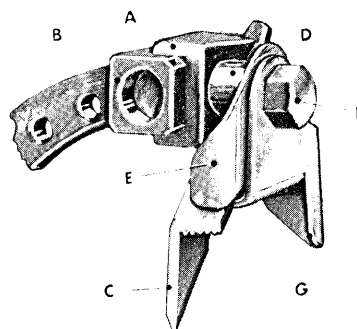

fig. 13

10. Montaggio del coltello superiore (fig. 14):

- Montare il coltello superiore C nella sede della placchetta A.
- Montare il blocchetto D e i carterini E e G posizionandoli a mezzo della vite F.
- Il carterino E deve essere molto vicino al piano di taglio del coltello C.
- Il tagliente del coltello C quando lo stesso è tutto in basso e per un minimo di mm. 0,8 con il tagliente del coltello inferiore.
- Per questa regolazione spostare il coltello C nella sua sede inclinata e la placchetta A sul corpo del porta-coltello superiore B.
- Bloccare la vite F e assicurarsi che il coltello superiore, quando si trova tutto in basso, non tocchi lo spingi-asola.

fig. 14



e) Bloccaggio e regolazione leva porta piedino (fig. 15)

- Infilare il perno a leva **L** nella bussola **C** sulla quale è incernierata la leva **D**.
- Infilare nel perno **L** la rondella **H** (che ha un diametro esterno più piccolo di quello della rondella **G**).
- Introdurre il perno **L** con la rondella **H** nell'apposito foro della base.
- Infilare la rondella **G**, la leva **A** e la molla **E** sul perno **L**.
- Infilare sul perno **L** l'anello elastico **F**.
- Regolare la leva **A** in modo di eliminare il gioco assiale del perno **L**.
- Stringere leggermente la vite **B**.
- Innestare la leva **D** nella forcella di guida con l'ago tutto in alto.
- Collegare la leva **A** con l'asta del pedale alza piedino.

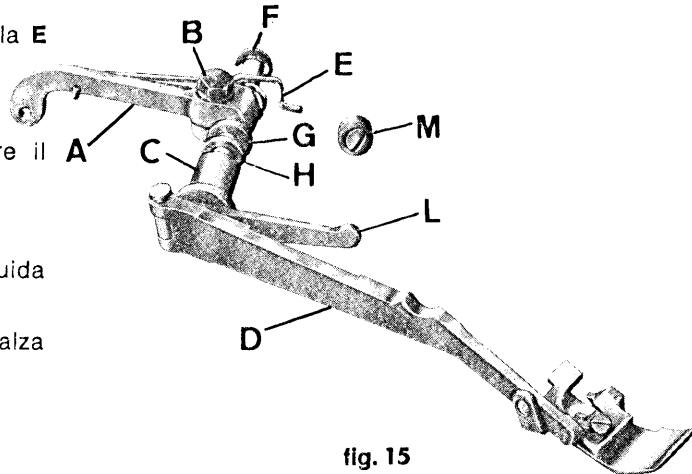

fig. 15

- Premendo il pedale, prima di agire sulla **D**, deve fare una piccola corsa a vuoto.
- Regolare la vite posta nella base sotto la leva **A** affinché questa possa far alzare il piedino alla posizione voluta.
- Controllare che il crochet superiore, nella sua traiettoria, non tocchi la linguetta del piedino quando il piedino stesso è tutto in alto. Una sicurezza maggiore per ovviare all'inconveniente della eventuale interferenza tra crochet superiore e linguetta del piedino è data dalla regolazione della rondella eccentrica **M** posta sotto la leva **D** ed applicata al carter laterale.
- Bloccare la vite **B**.

f) Regolazione dello sportello anteriore (fig. 16)

- Tale regolazione va fatta a sportello chiuso.
- La parte mobile **C** non deve interferire con lo spingiasola e con il portacoltello inferiore.
- Allentare il dado **A**.
- Per spostamenti dello sportello verso sinistra o destra manovrare la vite **B**.
- Bloccare il dado **A**.

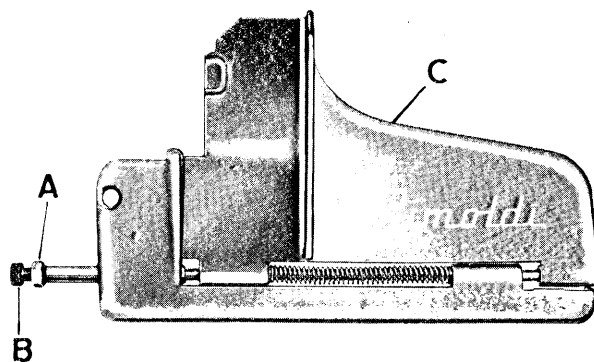

fig.16

g) Regolazione tenditore ago

Nella confezione di tessuti molto duri regolare il tenditore dell'ago 270-274/2 spostandolo in avanti e cioè verso l'operatrice.

II. IMPIEGO

a) Infilatura

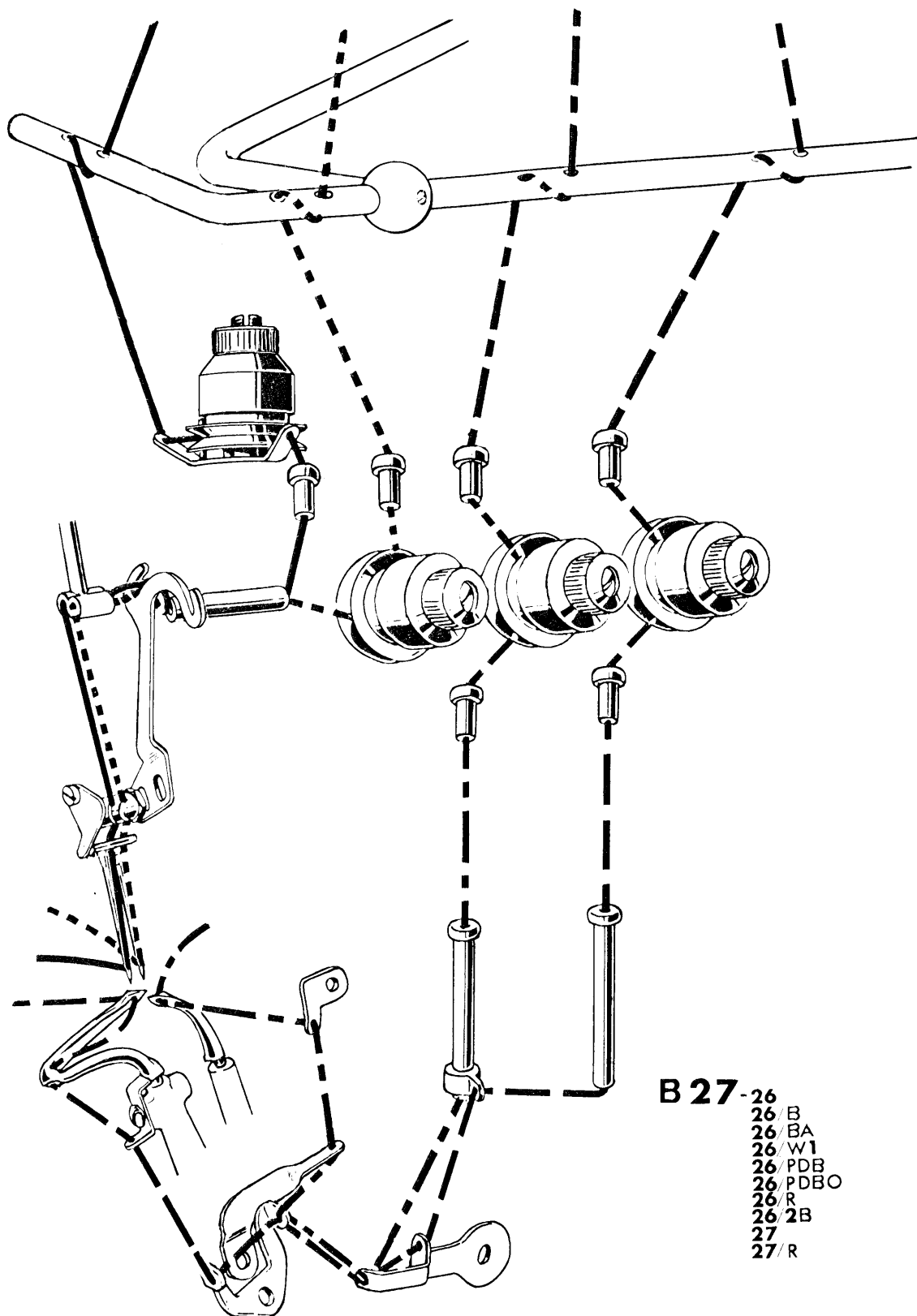

fig.17

b) Cambio Ago (fig. 18)

1. Spegner il motore;
2. premere sul pedale che aziona il motore allo scopo di assicurarsi che la macchina sia assolutamente ferma;
3. portare gli aghi al punto morto superiore;
4. abbassare a fondo la leva B;
5. rimuovere il piedino dalla sua posizione di lavoro;
6. allentare di mezzo giro la vite serra-ago, con chiave 290-746.
7. estrarre gli aghi;
8. montare gli aghi nuovi;
9. lo scalfio passaggio crochet deve essere volto verso il salva-ago, cioè verso l'interno della macchina;
10. impiegando la pinza in dotazione assicurarsi che gli aghi poggino sul fondo della sede;
11. serrare le viti serra-ago facendo attenzione a non variare il posizionamento degli aghi.

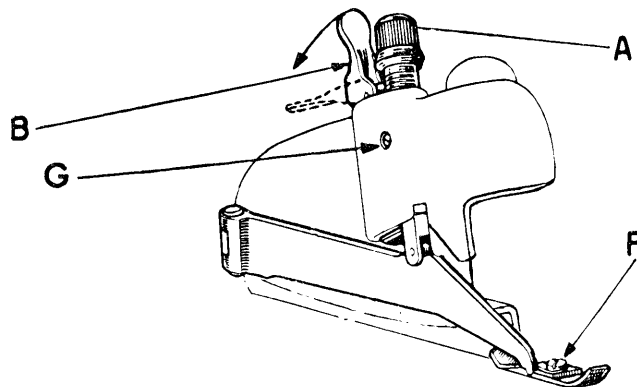

fig. 18

c) Posizionamento e regolazione pressione del piedino (fig.18)

1. controllare il posizionamento corretto del piedino;
2. gli aghi devono passare tra la slitta del piedino e la linguetta;
3. per la regolazione del piedino allentare la vite F;
4. centrare il piedino nella giusta posizione e bloccare la vite F;
5. per aumentare o diminuire la pressione del piedino, allentare la vite G a mezzo chiave 633-742 e agire sul pomolo A;
6. bloccare il pomolo A con la vite G mediante la chiave 633-742.

d) Regolazione delle Tensioni

1. stringere le tensioni quel tanto da permettere la regolare formazione del punto;
2. non eccedere mai nel serraggio.

e) Variazione lunghezza punto (fig. 13)

1. sbloccare la vite P con l'apposita chiave;
2. premere il pulsante O e far ruotare il volantino M, finchè la punta del pulsante stesso entra nella tacca del regolatore;
3. tenendo fermo il pulsante O, far ruotare con forza il volantino M fino a che l'indice N indichi sul volantino stesso la lunghezza desiderata.
4. bloccare la vite P.

f) Variazione altezza costa.

La costa può essere variata in altezza entro limiti molto ridotti, oltre i quali è necessario sostituire la placca ago.

Per variare la costa entro detti limiti:

1. sbloccare la vite N del porta coltello inferiore (fig. 10);
2. sbloccare la vite F (fig. 14);
3. spingere verso destra o verso sinistra il supporto A del coltello superiore (fig. 14) per ottenere l'altezza di costa voluta.
4. bloccare la vite F (fig. 14);
5. la registrazione del porta coltello inferiore verrà eseguita secondo le istruzioni del paragrafo d-7.

g) Anomalie dovute a impropria conduzione della macchina

n°	inconvenienti	Cause probabili
1	Punto irregolare	<ul style="list-style-type: none"> — Tensioni mal regolate — Tendifili mal regolati — Infilatura sbagliata — Filati non calibrati
2	Trasporto e sbandamento tessuto	<ul style="list-style-type: none"> — Pressione del piedino insufficiente — Griffe mal regolate in altezza ed inclinazione — Coltelli da affilare — Differenziale mal regolato
3	Salto del punto	<ul style="list-style-type: none"> — Crochet inferiore o superiore mal regolati rispetto all'ago con conseguente spuntatura crochet — Crochets troppo distanti all'incrocio — Crochets troppo vicini all'incrocio con conseguente spuntatura — Spingi-asola troppo staccato dall'ago — Ago mal posizionato
4	Rottura filo	<ul style="list-style-type: none"> — Tensione troppo serrata — Filo avvolto irregolarmente sulla bobina
5	Rottura ago	<ul style="list-style-type: none"> — Ago storto — Ago mal montato
6	Bucatura del tessuto	<ul style="list-style-type: none"> — Ago spuntato — Ago di finezza non appropriata alla placca — Ago con punta non adatta
7	Perdita olio	<ul style="list-style-type: none"> — Viti di unione base-bacinella non serrate a fondo — Tappo bacinella non serrato a fondo — Guarnizione bacinella mal sistemata
8	Mancanza di lubrificazione	<ul style="list-style-type: none"> — Livello olio troppo basso — Errato montaggio cinghia — Tubetto superiore intasato — Filtro pompa lubrificazione intasato

III. MANUTENZIONE

a) Ogni giorno

Pulire sommariamente tutti gli organi delle macchine che concorrono al trasporto ed alla formazione del punto.

b) Ogni settimana

1. Togliere la placca d'ago e pulire le griffe, il salva-ago, lo spingi-asola ed i crochets.
2. Aprire lo sportello anteriore e pulire accuratamente il vano anteriore.
3. Pulire l'interno del carter contenente il gruppo movimento ago.

c) Ogni tre mesi

1. Lavare il serbatoio dell'olio, con benzina.
2. Lavare i filtri della pompa, con benzina.
3. Soffiare serbatoio e filtro con aria compressa.
4. Sostituire olio.

d) Affilatura coltelli

1. Affilare i coltelli servendosi di Affilatrice «RIMOLDI» ed usando l'apposito blocchetto che garantisce l'angolo esatto di affilatura. Questo blocchetto è fornito a richiesta.

e) Norme per l'eventuale smontaggio dell'albero a boccioli

- Attrezzi necessari forniti solo a richiesta.
- Pinze modello S 0560/00.
- Pinze modello S 0459/00.
- Estrattore S 0416/00.

IMPORTANTE

E' assolutamente necessario che gli organi principali del gruppo albero-biella, vengano rimontati conservando il loro posizionamento iniziale. A tale scopo procedere come segue:

- Rimontare le flange G e T col foro di lubrificazione verso il basso.
- Lasciare ogni vite di bloccaggio del cappello di biella nel proprio foro.
- Le bielle J-L sono distinguibili una dall'altra mediante il numero 2 inciso sul piano della testa di biella L e, tre linee sul piano della biella J.
- Il posizionamento del cappello di biella è determinato da una incisione praticata tanto sul cappello quanto sul corpo della biella.
Le due incisioni devono trovarsi dalla stessa parte.
- La posizione di montaggio della biella N è data dal numero di disegno che deve risultare dalla parte del volantino.
- Osservare attentamente l'ordine di montaggio dellè molle a tazza.

SEQUENZA DELLE OPERAZIONI

1. Portare il punto sul riferimento 5 del volantino.
2. Togliere la vite Z.
3. Portare la lunghezza del punto al riferimento 0 del volantino.
4. Togliere la flangia G.
5. Allentare le due viti dell'eccentrico C.
6. Rimuovere il cuscinetto a sfera A la rondella B e l'eccentrico C, servendosi dell'estrattore S 0416/00.
7. Togliere la molletta D del regolatore E servendosi della pinza modello S 0560/00.
8. Allentare le viti dell'anello F.
9. Togliere i cappelli delle bielle N, O, J, L.
10. Togliere il coperchio Y del volantino.
11. Allentare la vite esagonale X.
12. Togliere la rondella W.
13. Estrarre il volantino V.
14. Rimuovere la flangia T.
15. Sfilare il distanziale U.
16. Rimuovere le molle a tazza S.
17. Estrarre l'anello elastico P servendosi della pinza S 0459/00, spostando leggermente l'albero verso destra.
18. Smontare i settori K e Q.
19. Estrarre l'albero.

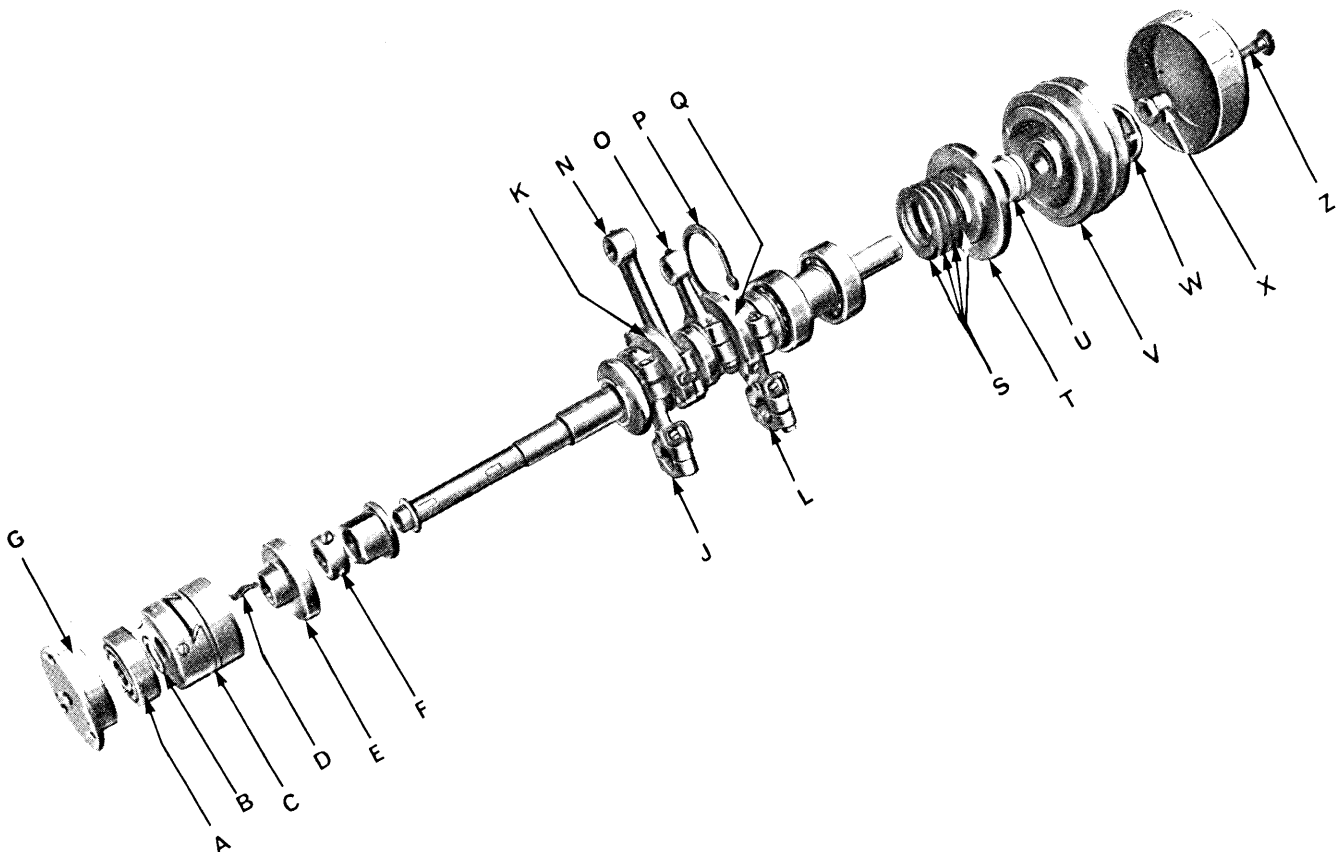

CATALOGO
PEZZI RICAMBIO
CLASSE B.27-26
E DERIVATE

I. NORME DI CONSULTAZIONE

a) PRESENTAZIONE

1. Il catalogo pezzi di ricambio è costituito da una serie di tavole illustranti i vari organi o gruppi costituenti la macchina base e le sue sottoclassi. Queste sono tutte derivate dalla classe base B.27.26
2. Onde facilitare la consultazione del catalogo l'indice delle tavole riporta illustrata la posizione di ogni gruppo in seno alla macchina.
3. I gruppi di trasformazione della macchina base e delle sue sottoclassi sono illustrati in tavole singole.
4. Su ogni tavola i vari particolari componenti l'assieme illustrato sono contrassegnati da un numero. I gruppi assieme i cui componenti non possono essere forniti separati, sono contrassegnati da lettere maiuscole dell'alfabeto.
5. Il catalogo è corredato da un indice generale sul quale è riportato in progressione il numero di disegno di tutti i particolari componenti le macchine ed il numero della tavola sulla quale tali elementi sono illustrati.

b) NORME

1. Se si conosce il numero di disegno del particolare, la sua posizione è immediatamente individuata attraverso la consultazione dell'indice generale.
2. Qualora non si conoscano i numeri di disegno di un particolare, ma se ne conosca soltanto la posizione approssimata in seno alla macchina, attraverso la consultazione dell'indice illustrato delle tavole è facile individuare la pagina relativa.

II. PROCEDURE DI ORDINAZIONE

a) PER TUTTI I PARTICOLARI

1. Onde garantirsi un tempestivo invio dei pezzi di ricambio necessari è direttamente necessario attenersi scrupolosamente alle norme seguenti:
2. indicare il numero di matricola della macchina
3. indicare il numero di disegno dei particolari richiesti
4. scrivere per esteso la denominazione del particolare stesso
5. la quantità.

IMPORTANTE

La Società Rimoldi desidera poter analizzare qualsiasi caso di rottura, usura o anomalia riscontrata sui pezzi di sua produzione. Per tale ragione si prega di provvedere all'invio di tali pezzi, unitamente all'ordine dei ricambi.

b) PER GLI AGHI

1. Sulle macchine illustrate in questo manuale si debbono montare aghi diritti sistema RIM 27 Fmb.
2. Il sistema dell'ago e la finezza sono marcati sul codolo dell'ago.
3. La finezza indica il diametro medio espresso in centesimi di millimetro calcolato sulla lama dell'ago.
4. Il sistema e la finezza sono stampati anche sulle buste degli aghi RIMOLDI.
5. Si raccomanda nel passare le ordinazioni di precisare sempre chiaramente il sistema e la finezza dell'ago desiderato (ad. es. n. 100 aghi finezza 80 sistema RIM 27 Fmb).
6. In caso di dubbio si unisca sempre all'ordinazione un ago campione o una bustina vuota del tipo di ago desiderato.
7. Per cuciture su materiali elastici od elasticizzati esistono aghi con punta a palla classificati SUK.

INDICE DELLE TAVOLE

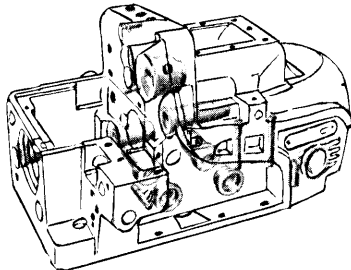
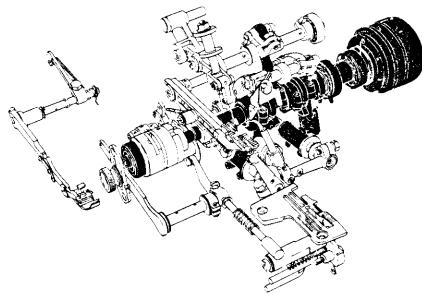
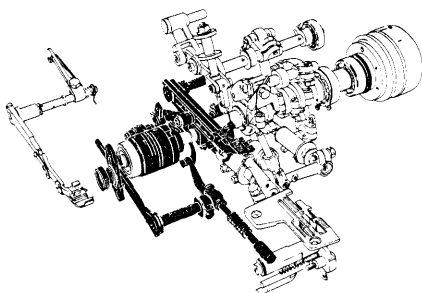
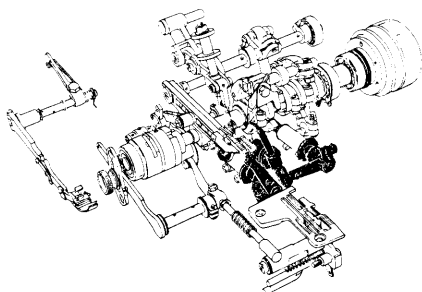
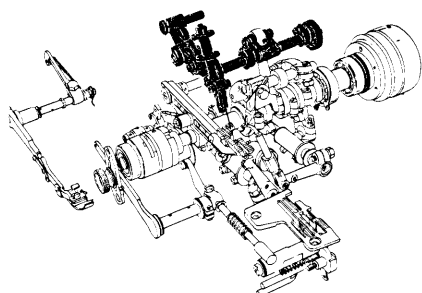
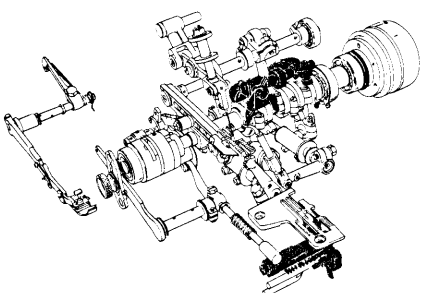
<p>BUSSOLE - PASSAFILI SPINE - FORZATI NELLA BASE</p>	<p>TAV. 1</p> 
<p>ALBERO PRINCIPALE CON BIELLE</p>	<p>TAV. 2</p> 
<p>GRUPPO DIFFERENZIALE</p>	<p>TAV. 3</p> 
<p>ALBERI E BIELLE COMANDO CROCHET</p>	<p>TAV. 4</p> 
<p>GRUPPO MOVIMENTO BARRA D'AGO</p>	<p>TAV. 5</p> 
<p>GRUPPO COLTELLI SUPERIORE ED INFERIORE</p>	<p>TAV. 6</p> 

**MOVIMENTO
ALZA PIEDINO -
PLACCA D'AGO**

TAV. 7

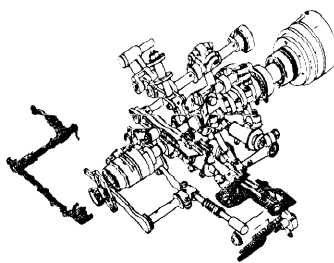

**COPERCHI
PIANO DI LAVORO**

TAV. 8

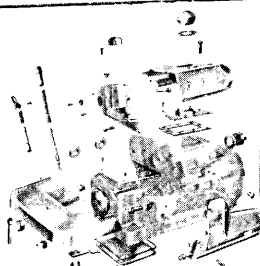

**PASSAFILI
E TENDIFILI**

TAV. 9

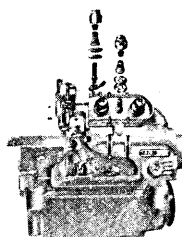

**BACINELLA
E POMPA OLIO**

TAV. 10

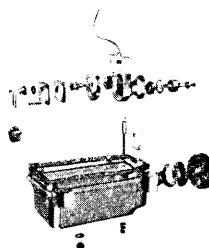

**PIASTRA SUPPORTO
MACCHINA
E GINOCCHIELLO**

TAV. 11

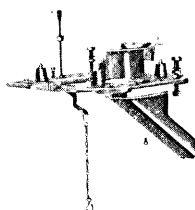

**PORTA-BOBINE
E PEDALINA**

TAV. 12

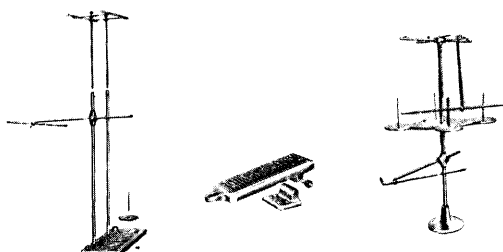

ACCESSORI

TAV. 13

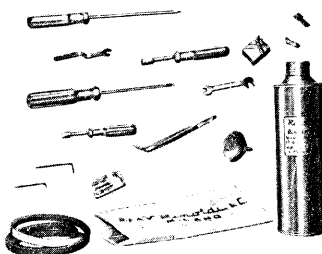

CLASSE B.27.26B	TAV. 14
CLASSE B.27.26 BA	TAV. 15
CLASSE B.27.26 W1	TAV. 16
CLASSE B.27.26PDB	TAV. 17
CLASSE B.27.26PDBO	TAV. 18
CLASSE B.27.26 R	TAV. 19
CLASSE B.27.26-2B	TAV. 20
CLASSE B.27.27	TAV. 21
CLASSE B.27.27 R	TAV. 22
DISPOSITIVO TAGLIA CATENELLA ELETTROMAGNETICO W 1	TAV. 23

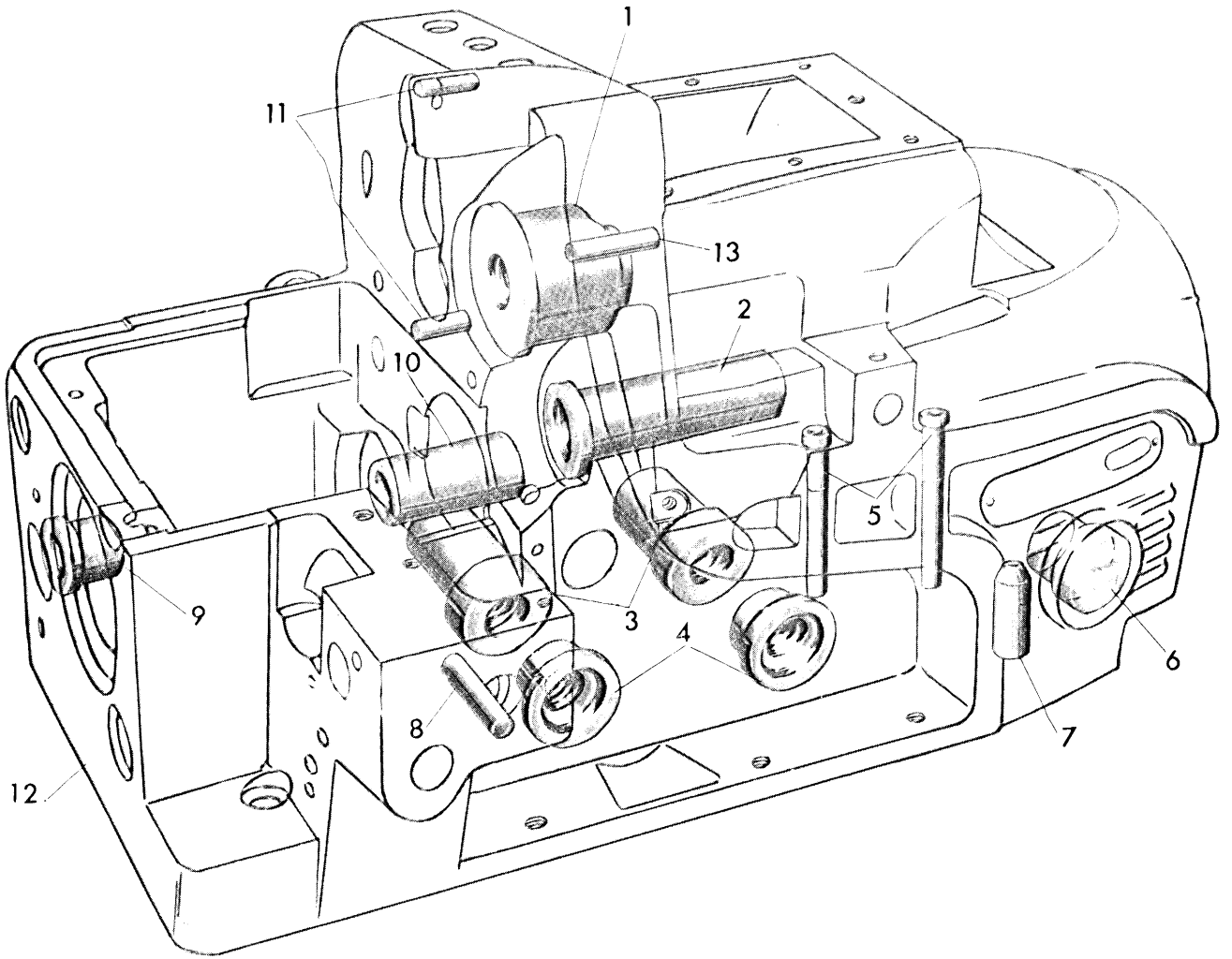

N° RIF.	N° DISEGNO	DENOMINAZIONE	QUANT.	N° RIF.	N° DISEGNO	DENOMINAZIONE	QUANT.
1	270-016	bussola per perno comando barra d'ago	1	7	270-644	bussola guida galleggiante	1
2	270-097/1	bussola per porta coltello superiore	1	8	270-912	spinetta di fermo per piano di lavoro	1
3	270-058/1	bussole posteriori per perni dei crochets	2	9	270-044/2	bussola per perno del differenziale	1
4	270-057/1	bussole anteriori per perni dei crochets	2	10	270-042/3	bussola destra per differenziale	1
5	270-268	tubetti passafili per fili dei crochets	2	11	270-642	spine per centratura carter	2
6	270-643	spia per il livello olio	1	12	270 002	base della macchina	1
				13	270 264	guide filo	1

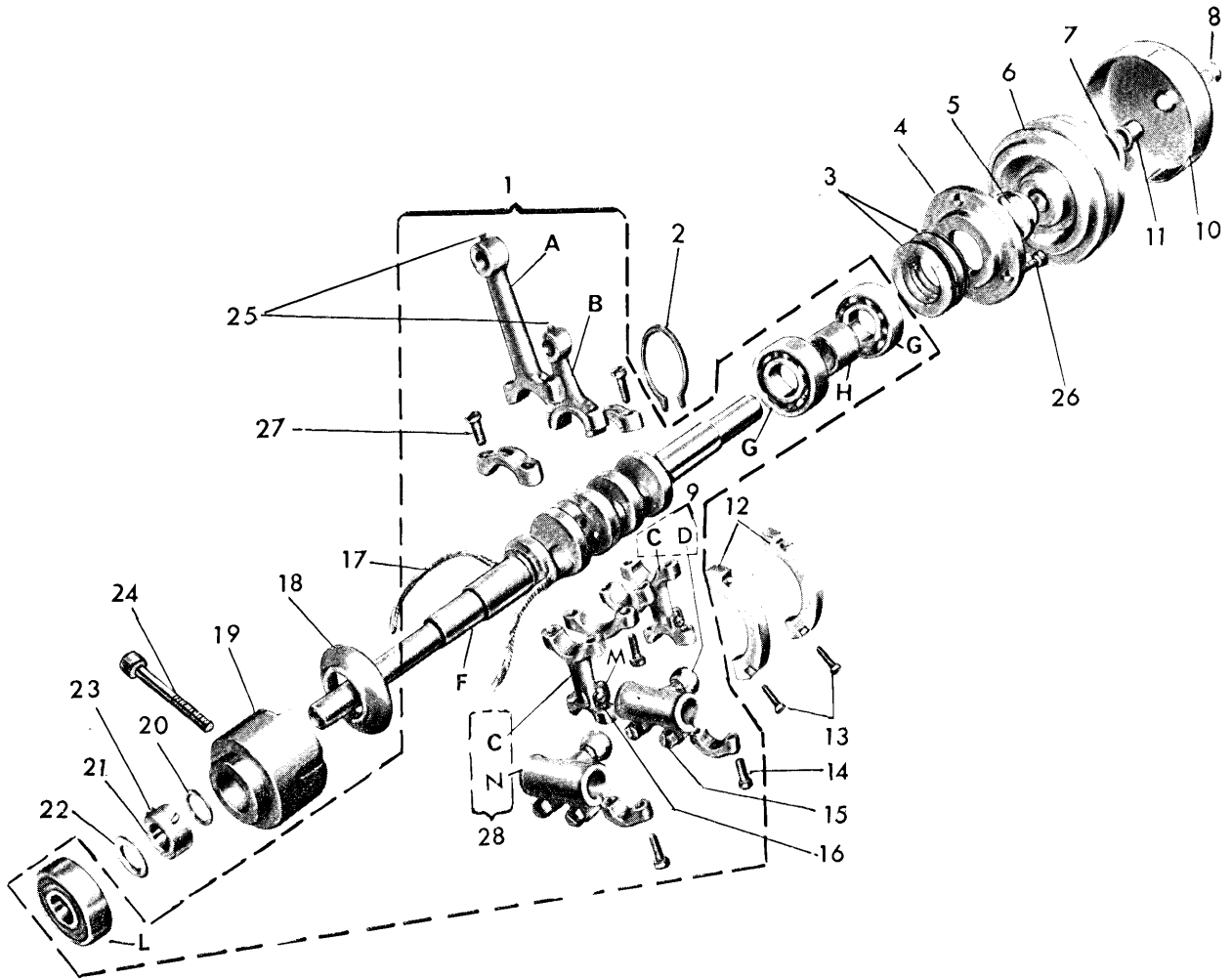

N° RIF.	N° DISEGNO	DENOMINAZIONE	QUANT.	N° RIF.	N° DISEGNO	DENOMINAZIONE	QUANT.
1	PM.276-B-009	ALBERO PRINCIPALE COMPLETO	1	19	270-010/1	BUSSOLA INTERMEDIA	1
2	270.704	ANELLO SEEGER PER CUSCIN.DES.	1	20	074-A-12	RONDELLA PER DIFFERENZIALE	1
3	270.705	MOLLA A TAZZA	4	21	270.722	ANELLO DI REGISTRO	1
4	270.620	FLANGIA PER LATO DESTRO	1	22	073-M.10	RONDELLA PER ALBERO PRINCIP.	1
5	270.814	DISTANZIALE DESTRO	1	23	016-D-5	VITE PER ANELLO	2
6	270.008/1	VOLANTINO	1	24	270.938	VITE FISSA BUSSOLA	1
7	270.612	RONDELLA CON GUIDA	1	25	017-C-4,5	VITE FISSA SPINETTA	2
8	270.981	VITE FISSA VOLANTINO	1	26	001-E-10	VITE PER FLANGIA	3
9	PM.270-060/1	MANICOTTO CON BIELLA	1	27	010-D-11,5	VITE PER BIELLA	8
10	270.608	COPERCHIO CON VOLANTINO	1	28	270-012/2	BIELLA COMANDO PORTA CROCHET	1
11	270.610	PERNO PER VOLANTINO	1	A	270-116/2	BIELLA COMANDO COLTELLO	1
12	270.817/2	SETTORI DI BILANCIAMENTO	2	B	270-061/2	BIELLA COMANDO	2
13	270.999	VITE PER SETTORE BILANCIAMENTO	4	C	270-060/1	MANICOTTO PER BIELLA	1
14	010-M-13,7	VITE PER BIELLE 270-012/2 - 116/2	4	D	270-009/2	ALBERO PRINCIPALE	1
15	270.975	VITE PER MANICOTTI	4	E	270-707	CUSCINETTO A SFERE DESTRO	2
16	004-E-7	VITE FISSA CAVALLOTTO	2	F	270-813	DISTANZIALE PER CUSCINETTI	1
17	092-B-15	STOPPINO PER ALBERO	1	G	270-709	CUSCINETTO A SFERE SINISTRO	1
18	270.615	CUSTODIA OLIO	1	H	270-062	CAVALLOTTO PER BIELLA	2
				I	270-059/1	manicotto per biella	1
				J	PM.270-059/1	manicotto con biella	1
				K			
				L			
				M			
				N			
				28			

N.B. - I cuscinetti con riferimento G. possono essere forniti come ricambi staccati, ma nell'ordinazione bisogna assolutamente indicare il numero di selezione contrassegnato in numeri Romani sulla corona esterna dei cuscinetti stessi.

N.° RIF.	N.° DISEGNO	DENOMINAZIONE	QUANT.	N.° RIF.	N.° DISEGNO	DENOMINAZIONE	QUANT.
1	PM 270-049	accoppiamento slitta del differenziale	1	41	270-288/1	settoe inferiore per limite corsa differenziale	1
2	27-27-051	griffa sussidiaria	1	42	270-567	settoe con indice di regolamento	1
3	270-640/1	vite fissa griffa sussidiaria	1	43	065 D 6	fondella per pomolo	1
4	270-977	squadretta di guida per differenziale (destra)	4	44	270-568	pomolo per bloccaggio leva comando differenziale	4
5	27-27-052	vite fissa perno del differenziale	4	45	270-702	anello elastico	4
6	270-937	stoppino	1	46	270-703	gabbietta a rulli per biella allunga punto	1
7	270-11/1	griffino	1	47	270-984	vite per leva del differenziale	1
8	270-979	bloccetto scorrevole per slitta differenziali	1	48	070 B 3	fondella per leva del differenziale	1
9	070 M-4,5	vite fissa giunto del differenziale	2	49	017 C 4,5	regolatore dell'eccentrico	2
10	270-035	bussoleina per slitta del differenziale	2	50	270-735	vite fissa spinetta	2
11	270-046	assorbitore	2	51	PM270-045/1	regolatore dell'eccentrico	2
12	4030-06	fascetta	2	52	270-033	giunto per settore del differenziale	2
13	270-048	giunto per slitta porta griffa sussidiaria	1	53	270-980	giunto per slitta del differenziale	1
14	070 C-8	perno per perno posteriore del differenziale	1	54	270-943	vite fissa giunto del differenziale	1
15	270-054	perno per settore incremento differenziale	1	55	270-034	bussoleina per slitta del differenziale	1
16	270-047/2	settoe incremento rapporto differenziale	1	56	270-934	granano per bloccaggio pulsante	1
17	071 M-5,5	vite per settore incremento differenziale	1	57	005 L-11	viti per squadretta	1
18	070 F-4	fondella per perno rapporto differenziale	1	58	270-997	viti per leva comando differenziale	1
19	057 F-4	dado per perno 270-054	1	59	270-566/1	leva comando settore del differenziale	1
20	270-975	vite per settore	1	60	270-641/1	squadretta di guida per differenziale (sinistra)	1
21	270-039	perno eccentrico del differenziale	1	61	270-978	vite fissa griffa principale	1
22	092 D-14	stoppino per perno eccentrico	1	62	27-27-050	anello elastico per pulsante	1
23	071 H-5	fondella per perno del differenziale	1	63	290-700	griffa principale	1
24	270-036/1	bloccetto scorrevole per differenziale	1	64	270-736/1	gambò per pulsante	1
25	270-935	fondella di spallamento	1	65	270-738	molina per pulsante	1
26	026 C-7	vite per rondella di spallamento	1	66	270-737	pomolo per pulsante	1
27	PM 270-038/1	settoe per cursore	1	67	092 D-16	stoppino per giunta del differenziale	1
28	270-046	settoe per differenziale	1	68	270-249	carterino di protezione porta coltello superiore	1
29	270-038	settoe per ottierenziale	1	69	270-929	rotazione in gomma per griffa	1
30	092 D-6	stoppino per spinotto	1	70	270-928	rotazione in gomma per griffa	1
31	092 D-12	stoppino per perno posteriore del differenziale	1	71	270-732/2	rotazione in gomma per griffa	2
32	270-041	perno posteriore del differenziale	1	72	PM 270-732/2	rotazione in gomma per griffa	2
33	250-471	vite per attacco	2	73	270-734	molina a linguetta	2
34	017 E-11,5	viti fissa eccentrico regolabile	2	74	270-032/1	piastina per cursore differenziale	2
35	039 H-9	vite per settore comando differenziale	2	75	004 P-6	vite fissa piastina del cursore	2
36	064 F-5	rondelle per settori limite corsa del differenziale	2	76	270-928	vite per slitta eccentrico	2
37	270-287/1	settoe superiore limite corsa differenziale	2	77	270-929	vite per slitta eccentrico	2
38	073 A-8	rondella per perno comando differenziale	2	78	270-747	lardonno per slitta eccentrico	2
39	270-562/1	leva comando differenziale completa	2	79	007 C-11	viti per fascette	2
40			2	79			2

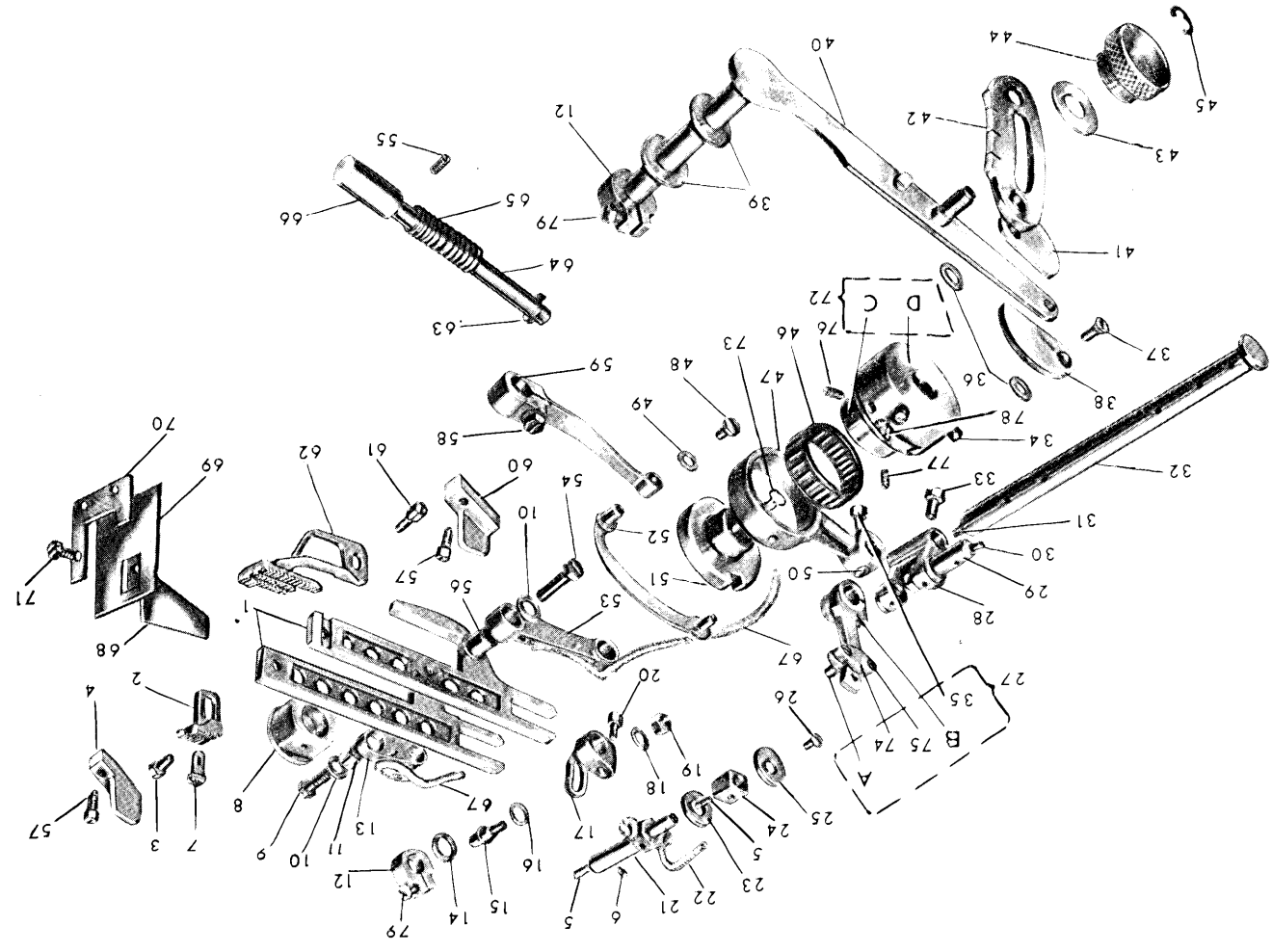

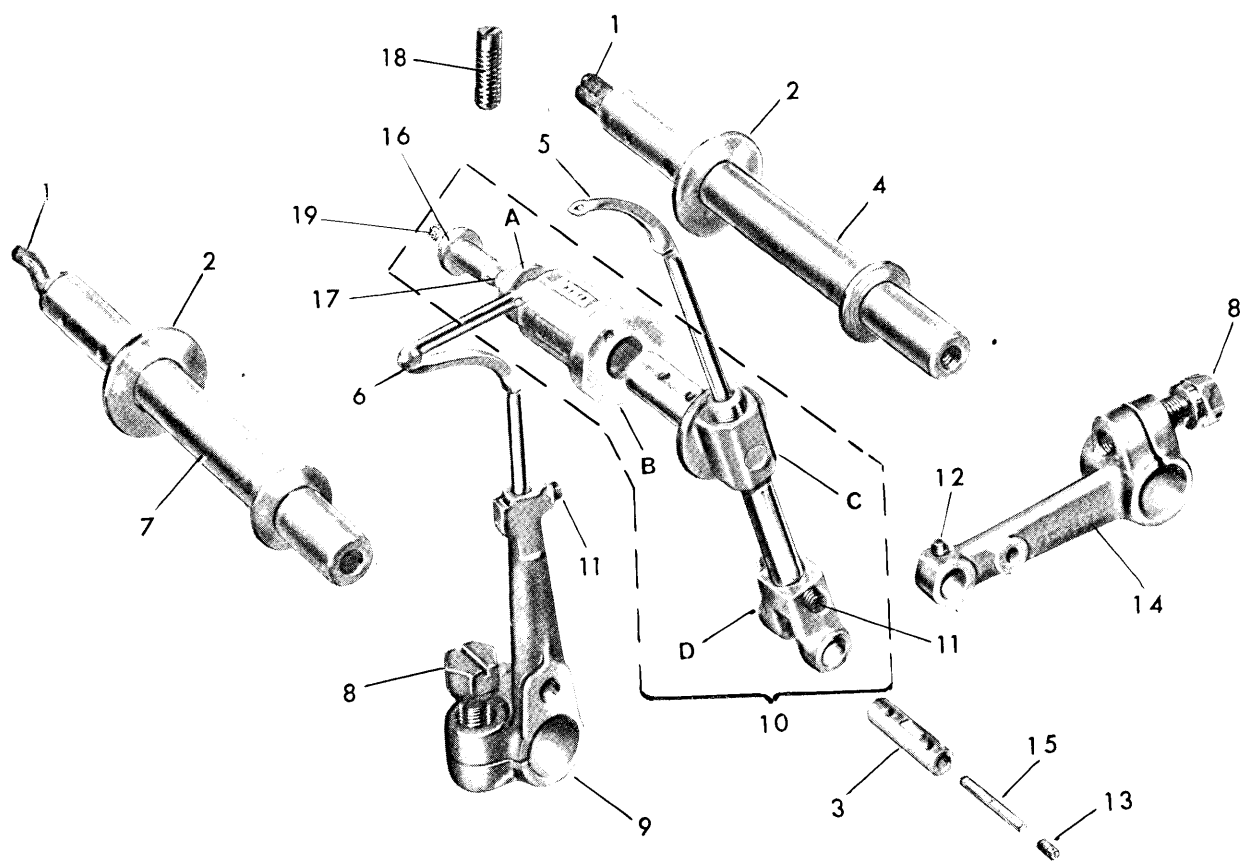

N° RIF.	N° DISEGNO	DENOMINAZIONE	QUANT.	N° RIF.	N° DISEGNO	DENOMINAZIONE	QUANT.
1	092 D-16	stoppini per perni dei crochets	2	10	G.270-065	guida oscillante con bussola a vite	1
2	073 N-10	rondelle per perni comando crochets	2	A	071 B-5	rondella	1
3	270-070	spina per leva comando crochet superiore	1	B	270-056/1	bussola regolabile	1
4	270-064	perno comando crochet superiore	1	C	270-065	guida oscillante	1
5	× 27.277-074 27.277-075	crochet superiore con foro largo per filati lana crochet superiore con foro stretto	1 1	D	270-063/1	leva porta crochet superiore	1
6	× 270-075/2 270-075	crochet inferiore con foro largo per filati lana crochet inferiore con foro stretto per filati cotone	1 1	11	270-974/1	viti fissa crochets	2
7	270-069	perno comando crochet inferiore	1	12	016 B-4	vite fissa movimento crochet inferiore	1
8	250-471	viti per leve dei crochets	1	13	016 B-2,5	grano per spina	1
9	270-068/2	porta crochet inferiore	1	14	270-067	leva comando crochet superiore.	1
				15	092 B-1	stoppini per spina	2
				16	250-314	vite forata	1
				17	092 D-5	stoppino	1
				18	017 F-11	vite fissa bussola	1
				19	092 B-2	stoppino	1
		x-a richiesta					

27-26

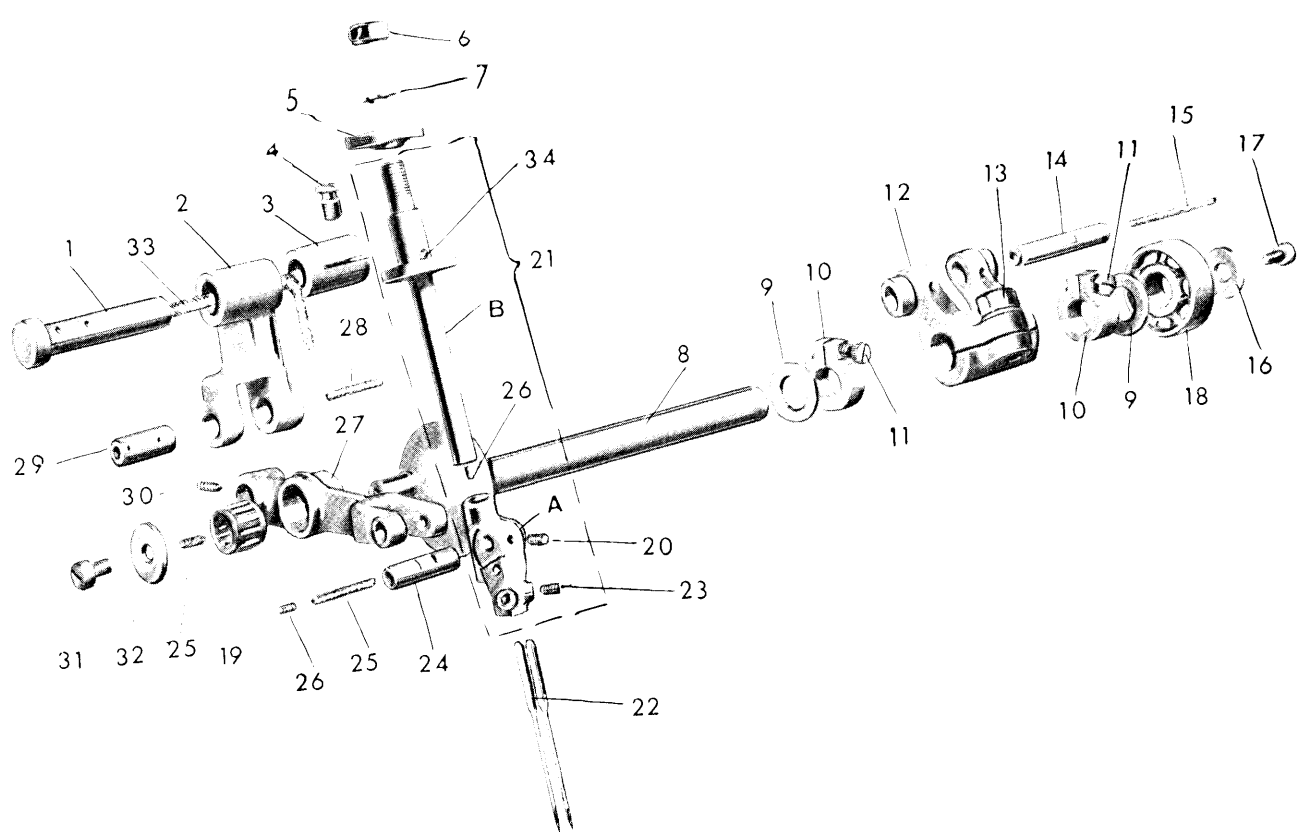

N° RIF.	N° DISEGNO	DENOMINAZIONE	QUANT.	N° RIF.	N° DISEGNO	DENOMINAZIONE	QUANT.
1	PM.270-138/1	perno per leva a forcella	1	19	250-708/1	gabbietta a rulli per leva comando ago	1
2	PM. 270-137/1	leva a forcella	1	20	016 B-2,5	vite fissa spina	1
3	270-132	bussola per leva a forcella	1	21	G. 27-27-02,5/3	gruppo barra ago con morsetto - non scomponib.	1
4	270-728	vite fissa bussola del correttore	1	A	27-27-0 2,0/3	morsetto porta ago	1
5	290-027	anello per perno guida porta ago	1	B	290-025/1	barra ago	1
6	270-933	dado per perno guida porta ago	1	RIM 27		ago	1
7	270-713	rosetta elastica del perno porta ago	1	22	290-944	vite per fissaggio aghi	2
8	270-006/1	albero comando leva porta slitta	1	23	270-130	spinetta per morsetto porta ago	1
9	073 F-9	rondella per albero superiore	2	24	092 B-1	stoppino per spinetta	2
10	270-719	fascette per albero superiore	2	25	016 A-2,5	vite per spina del porta ago	1
11	007 C-11	viti per fascette	2	26	270-135	leva comando slitta porta ago	1
12	270-007/1	attacco per albero	1	27	092 D-5	stoppino per spinotto	1
13	270-975/1	vite per attacco	1	28	270-133	spina per leva a forcella	1
14	270-134	spinotto per attacco	1	29	017 C-3,5	grano fissa leva comando barra d'ago	1
15	092 D-6	stoppino per spinotto	1	30	001 E-7	vite per albero superiore	1
16	071 E-5	rondella per albero superiore	1	31	270-131	rondella di rasamento per gabbietta a rulli	1
17	001 G-10	vite per rondella	1	32	092 D-11	stoppino per perno	1
18	270-708	cuscinetto per albero superiore	1	33	092 A-10	stoppino per barra d'ago	1
				34			

6

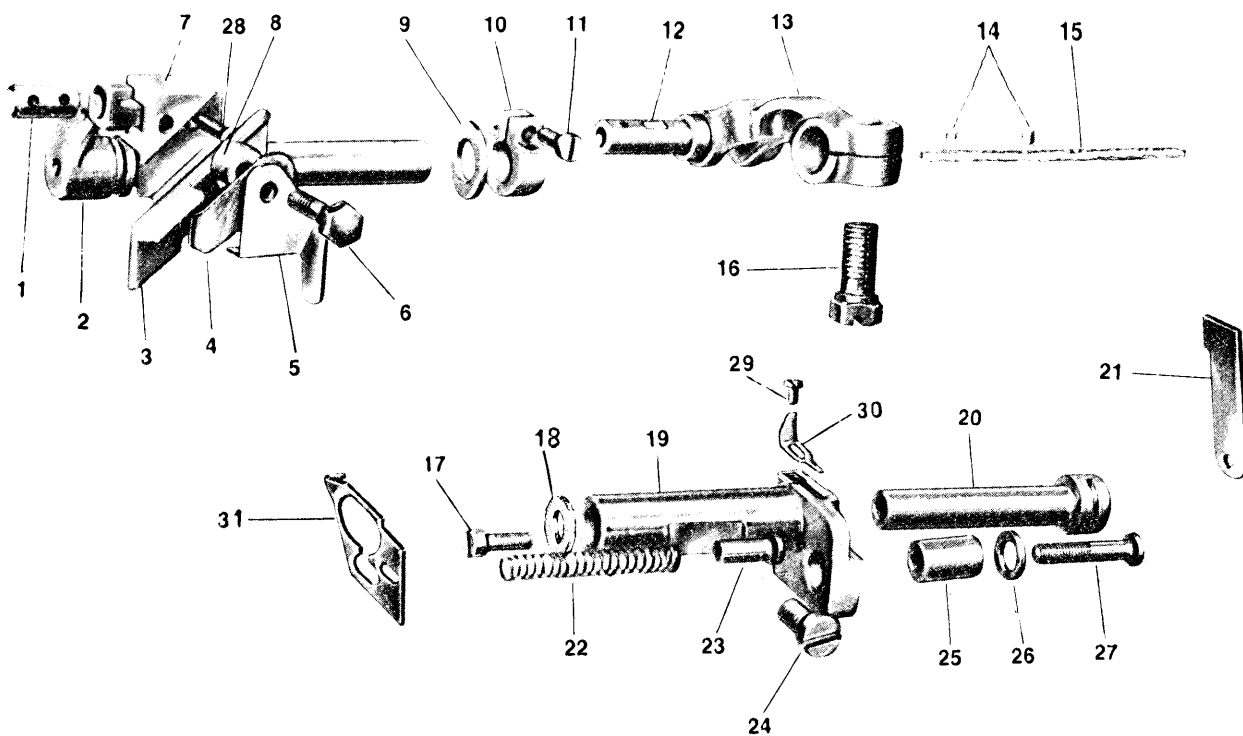

N° RIF.	N° DISEGNO	DENOMINAZIONE	QUANT.	N° RIF.	N° DISEGNO	DENOMINAZIONE	QUANT.
1	270-102	perno per porta coltello superiore	1	16	250-471	vite per leva del crochet	1
2	270-096	porta coltello superiore	1	17	007-P-10	vite fissa coltello inferiore	1
3	276 B 112	coltello superiore con dentatura	1	18	071 D 5	rondella	1
4	277-110	carterino per porta coltello superiore	1	19	270-104/1	porta coltello inferiore	1
5	270-111	carterino per coltello superiore	1	20	270-105	perno porta coltello inferiore	1
6	270-987	vite fissa coltello superiore	1	21	277-113	coltello inferiore	1
7	270-099	placchetta porta coltello superiore	1	22	270-100	molla per coltello inferiore	1
8	270-103	nasello fissa coltello superiore	1	23	270-106	puntalino per porta coltello inferiore	1
9	073-F-9	rondella per porta coltello superiore	1	24	003 L-12	vite fissa porta coltello inferiore	1
10	270-719	fascetta per porta coltello superiore	1	25	270-101	bussola guida supporto coltello inferiore	1
11	007 C-11	vite per fascetta	1	26	070 F-4	rondella per bussola del coltello inferiore	1
12	270-108	spinetta per attacco forcella	1	27	270-877	vite per coltello inferiore	1
13	300 098	attacco a forcella	1	28	028 B-5	vite per porta coltello superiore	1
14	092 C-2	stoppini per spinetta	2	29	004 A-5	vite fissa squadretta	1
15	092 D-9	stoppino per porta coltello	1	30	27.77-22 9	squadretta tenuta spingi asola	1
				31	27.77-227	squadretta tenuta salva ago	1

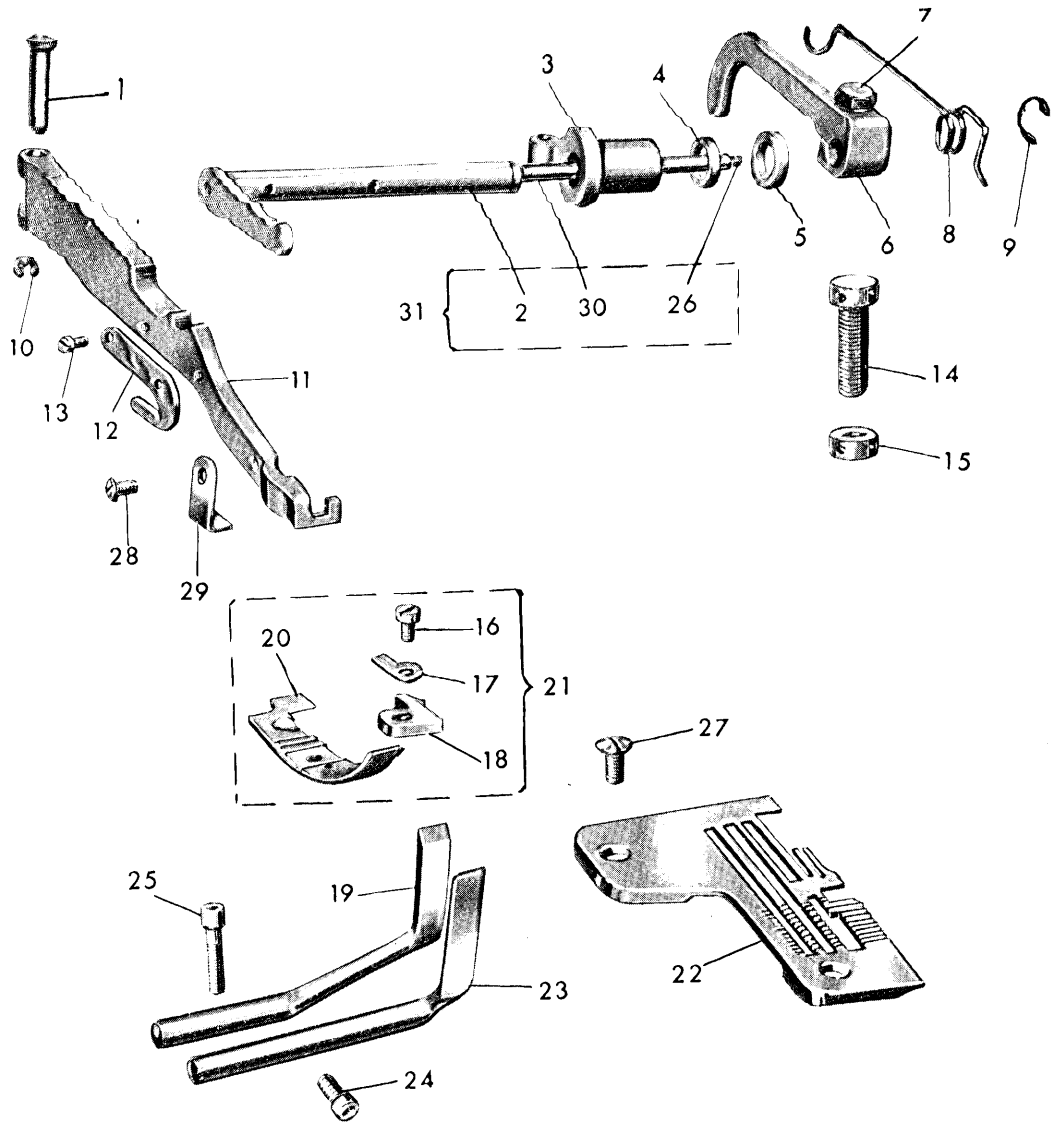

N° RIF.	N° DISEGNO	DENOMINAZIONE	QUANT.	N° RIF.	N° DISEGNO	DENOMINAZIONE	QUANT.
1	270-077	SPINA PER LEVA PORTA PIEDINO	1	17	270-196	STAFFA FISSA PIEDINO	1
2	270-081/1	PERNO PER LEVA ALZA PIEDINO	1	18	27-26-B-191	LINGUETTA DEL PIEDINO	1
3	270-083	BUSSOLA PER LEVA	1	19	27-277-109/1	SALVA AGO	1
4	072-L-7	RONDELLA ANTERIORE PER PERNO	1	20	27-26-184	SLITTA DEL PIEDINO	1
5	072-P-7	RONDELLA POSTERIORE PER PERNO	1	21	G.2726-B-181	PIEDINO COMPLETO	1
6	270-087/1	LEVA ALZA PIEDINO	1	22	27-26-114	PLACCA AGO-	1
7	270-985/1	VITE LEVA ALZA PIEDINO	1	x	27-26-1141	PLACCA AGO-	1
8	270-089/1	MOLLA PER LEVA ALZA PIEDINO	1	x	27-277-114	PLACCA AGO-	1
9	270-714	DISCO IDEAL PER PERNO ALZA PIED.	1	23	27277-107/1	SPINGI ASOLA	1
10	270-701	ANELLO ELASTICO	1	24	270-934/2	VITE FISSA SPINGI ASOLA	1
11	28-778-076	LEVA APRIBILE	1	25	270-936/2	VITE FISSA SALVA AGO	1
12	270-188	PIASTRINA TAGLIA CATENELLA	2	26	092-D-11	STOPPINO DEL PERNO	1
13	001-A-4,3	VITE FISSA PIASTRINA	1	27	032-L-10,5	VITE FISSA PLACCA AGO	1
14	270-085/1	PERNO PER REGOLAZIONE	1	28	2701-P-403/1	VITE DI SQUADRETTA	1
15	270-091	GHIERA PER BUSSOLA	1	29	27-26-186	SQUADRETTA DI FERRO	1
16	004-L-7	VITE LINGUETTA DEL PIEDINO	1	30	270-073	TUBETTO	1
				31	P.M. 270-081/1	PERNO PER LEVA ALZA PIEDINO	1
						x-a richiesta	

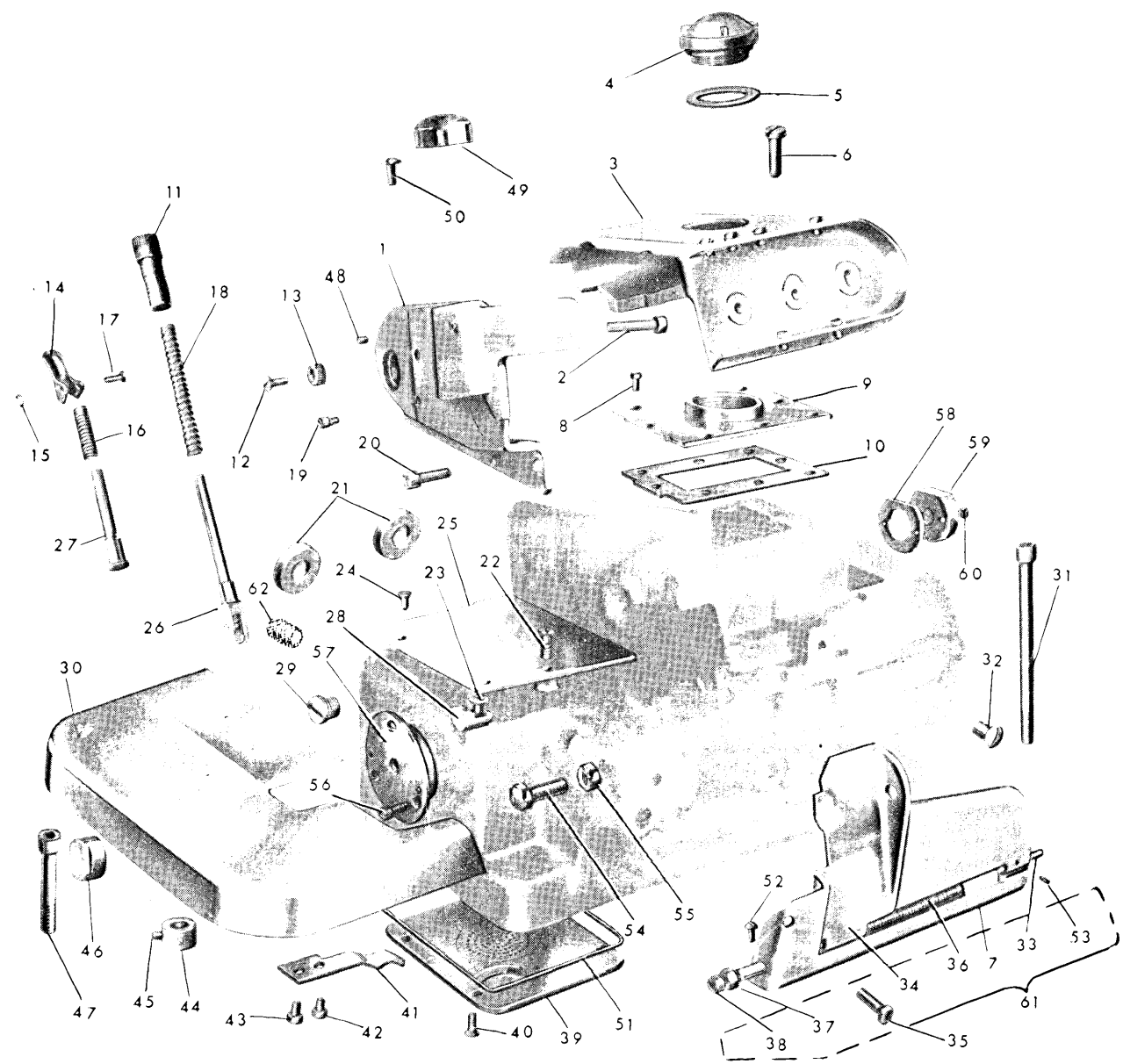

N° RIF.	N° DISEGNO	DENOMINAZIONE	QUANT.	N° RIF.	N° DISEGNO	DENOMINAZIONE	QUANT.
1	PM.270-208/2	carter laterale con bussola	1	32	270-730	tappo per chiusura foro per guida	1
2	007 H-25	vite per carter superiore	1	33	270-220	perno per sportello anteriore	1
3	PM.27-27-205/2	cappello con bussola passafili	1	34	PM.270-217	sportello con aletta	1
4	270-241/2	cupolina di spia per olio	1	35	007 F-14	vite per sportello	1
5	270-965/2	guarnizione per cupolina	1	36	270-221	molla per sportello anteriore	1
6	270-983	vite per fissaggio cappello	1	37	054 D-4	dado per vite di fermo	1
7	PM.270-218/1	cerniera con tubetti	1	38	270-226	vite di fermo per sportello anteriore	1
8	007 R-7,5	vite per fissaggio piastra con cupolina	7	39	G.270-242/2	piastra completa di filtri e tubetti	1
9	PM.270-245/2	piastra con bussola per cupolina	1	40	028 E-10	viti per piastra inferiore	4
10	270-246	guarnizione per piastra	1	41	270-212	molla per chiusura piano di lavoro	1
11	270-093	pomolo per regolazione molla	1	42	001 D-6	vite fissa molla	1
12	032 F-9,5	rondella eccentrica	1	43	001 D-4,5	vite fissa molla	1
13	605-412	leva sblocca piedino	1	44	270-718	anello per perno del piano di lavoro	2
14	270-094	anello elastico	1	45	017 E-4,5	viti per anello	1
15	270-701	molla per tirante sblocca piedino	1	46	270-030/1	tappo di chiusura sede perno differenziale	1
16	270-086	spina per leva sblocca piedino	1	47	270-973	vite corta fissa macchina	1
17	270-078	molla premi piedino	1	48	270-715	grano fissa pomolo 270-093	1
18	2701-P-092	vite di fermo per alza piedino	1	49	270-129	coperchietto per perno guida porta ago	1
19	270-993	viti fissa carter superiore	2	50	270-731/1	tappo di chiusura fori del dispositivo « W »	2
20	270-995	tappi posteriori per bussole dei crochets	2	51	270-231	guarnizione per carterino	1
21	270-066/1	vite fissa carter para olio	1	52	01205 a	vite fissa sportello anteriore	1
22	026 C-12	vite fissa tassello per base	1	53	270-913	spinetta per sportello anteriore	1
23	026 E-10	vite fissa carter para olio	1	54	270-214	vite di fermo carter laterale	1
24	026 C-7	carter para olio	1	55	057 E-4	dado per vite di fermo	1
25	270-247	barra di allineamento piedino	1	56	005 M-10	viti per flangia lato sinistro	3
26	PM.270-095	tirante blocca piedino	1	57	270-619	guarnizione per disco di chiusura	1
27	270-090	tassello per chiusura nella base	1	58	270-624	disco di chiusura foro albero superiore	1
28	270-248	tappo per foro del perno eccentric. del differ.	1	59	270-623/1	viti per disco di chiusura	2
29	270-940	piano di lavoro completo	1	60	005 E-13	sportello anteriore completo	1
30	PM.270-210/1	vite lunga fissa macchina	1	61	G.270-216/1	tappo per foro diff.	1
31	270-972		1	62	270-030		1

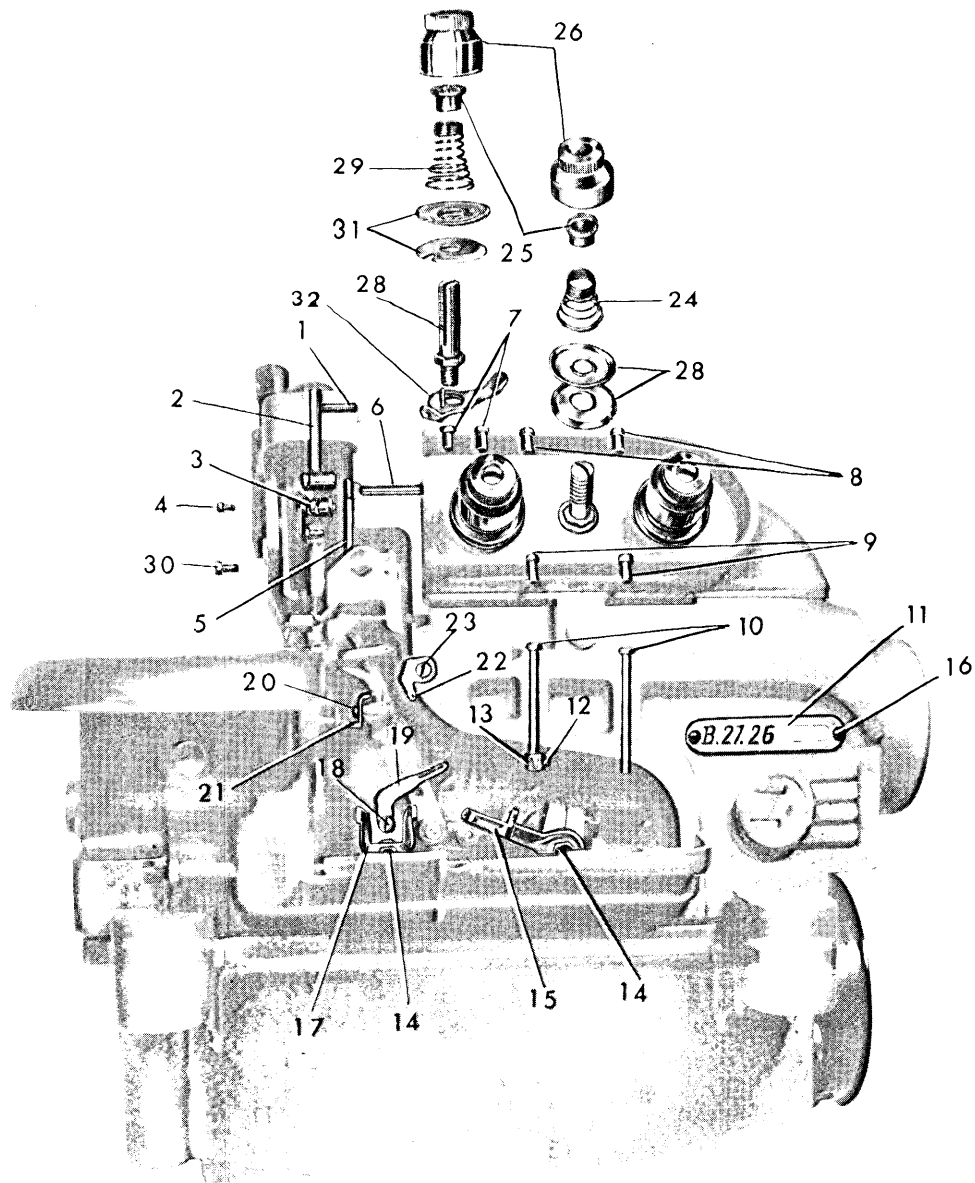

N° RIF	N DISEGNO	DENOMINAZIONE	QUANT.	N° RIF	N° DISEGNO	DENOMINAZIONE	QUANT.
1	270-941	VITE FISSA PASSAFILO	1	17	270-269/1	TENDIFILO DEL CROCHET INF.	1
2	PM.2727-263/1	PASSAFILO PER FILO AGO	1	18	004-L-8	VITE FISSA TENDIFILO	1
3	G.2727-262/2	PRESSAFILO COMPLETO	1	19	27-26-8-270	TENDIFILO DEL CROCHET SUP.	1
4	004-P-4,5	VITE FISSA TENSIONE	1	20	004-A-3-2	VITE FISSA SQUADRETTA	1
5	270-274/5	TENDIFILO PER FILO	1	21	270-276/1	SQUADRETTA DI FERMO	1
6	270-264	GUIDAFILO	1	22	270-275/1	PASSAFILO DEL CROCHET SUP.	1
7	270-265	BUSSOLA PASSAFILO SUPERIORE	1	23	032-A-9	VITE FISSA PASSAFILO	1
8	270-265/1	BUSSOLA PASSAFILO SUPERIORE	2	24	270-232/1	MOLLA DEL CROCHET INFERIORE	2
9	270-266	BUSSOLA PASSAFILO INFERIORE	2	25	270-233	BUSSOLA SUPERIORE PER TENSIONI	4
10	270-268	TARGETTA PASSAFILO INFERIORE	2	26	270-235	POMOLO A VITE	4
11	B.27-26-171	TARGETTA CLASSE MACCHINA	1	27	603-031	DISCO TENSIONE	4
12	018-B-2,5	VITE FISSA PASSAFILO	1	28	270-230	PERNO A VITE	4
13	270-271	PASSAFILO PER FILO CROCHET INF.	1	29	272-232/1	MOLLA DELL'AGO	2
14	036-C-7	VITE PER TENDIFILO	2	30	004-N-5,5	VITE FISSA TENDIFILO	2
15	270-272	TENDIFILO PER FILO CROCHET INF.	1	31	250-031	VISCO TENSIONE	1
16	270-170	VITE PER FISSAGGIO TARGHETTA	2	32	PM.27-27-253	PASSAFILO	1

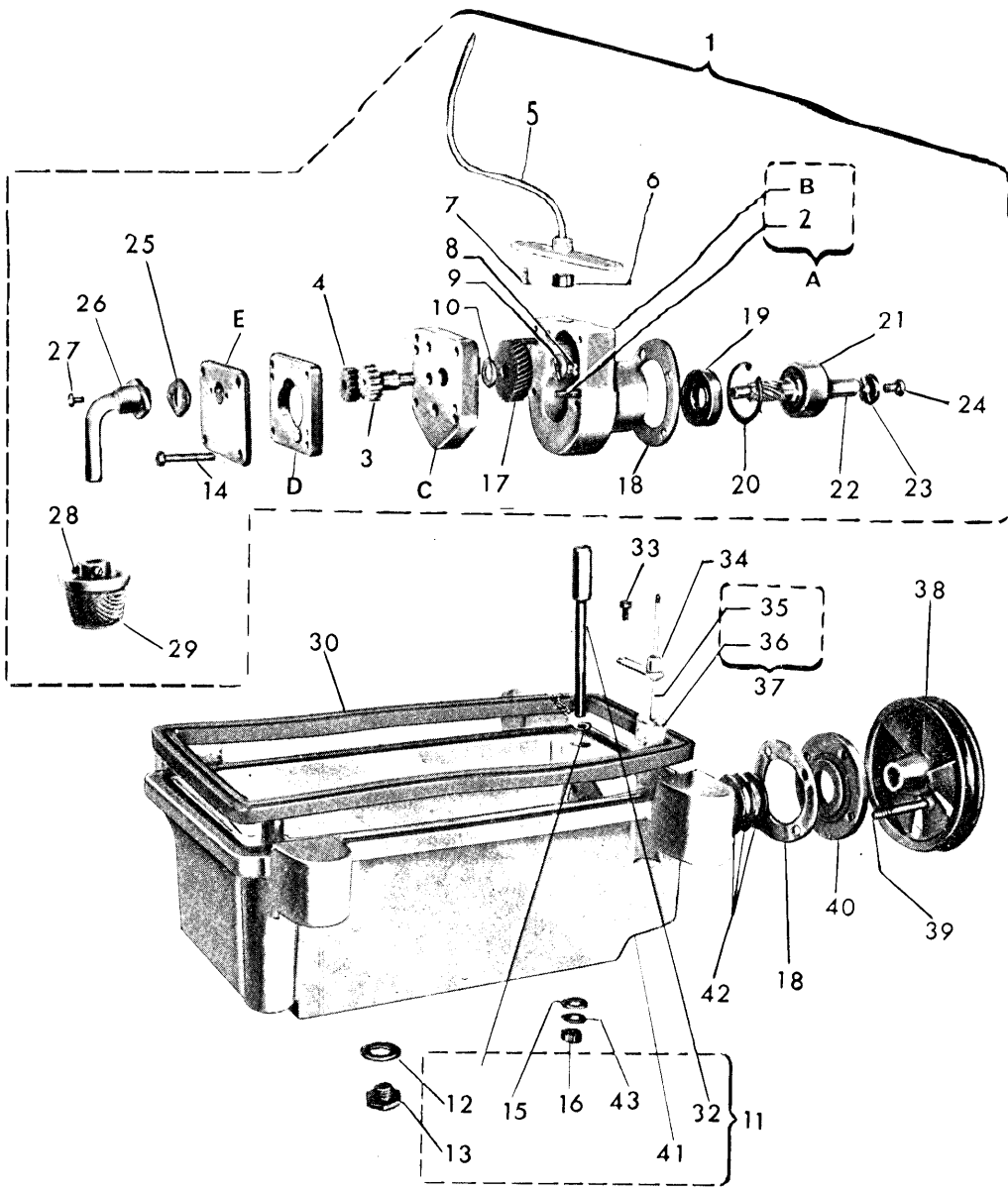

N° RIF.	N° DISEGNO	DENOMINAZIONE	QUANT.	N° RIF.	N° DISEGNO	DENOMINAZIONE	QUANT.
1	G. 270-816	gruppo pompa olio	1	20	270-712	anello « Seeger » per pompa olio	1
2	270-911	spine per corpo della pompa	2	21	270-710	cuscinetto stagno per bacinella	1
A	PM.270-816	corpo della pompa con spine	1	22	270-823	albero comando pompa olio	1
B	270-816	corpo della pompa	1	23	270-812	rondella di trascinamento pompa olio	1
C	270-819	piastrina intermedia porta ingranaggi	1	24	039 G-10	vite fissa puleggia per pompa olio	1
D	270-818	piastrina sede ingranaggi pompa olio	1	25	270-829	guarnizione per flangia pompa olio	1
E	270-817	coperchio per pompa olio	1	26	PM.270-830	flangia con tubetto per pompa olio	1
3	270-820	ingranaggio conduttore per pompa olio	1	27	004 L-6	viti fissa flangia porta filtro	2
4	P.270-821	ingranaggio condotto per pompa olio	1	28	017 C-4,5	viti fissa filtro	2
5	PM.270-646	traversino porta olio	1	29	PM.270-826	filtro per pompa olio	1
6	270-825	anello di guarnizione per pompa olio	1	30	270-808	guarnizione per bacinella	1
7	028 E-10	viti per traversino	2	31	270-946	guarnizioni per perni della bacinella	2
8	001 E-8	vite per ingranaggio pompa olio	1	32	270-811	perni per centraggio base	2
9	270-813	rondella per ingranaggio pompa olio	1	33	001 E-7	vite per supportino	1
10	072 M-7	rondella per ingranaggio pompa olio	1	34	PM.270-806/1	supportino con guida per galleggiante	1
11	G. 270-001	bac. con perni per centr. base e tappo per olio	1	35	270-804	astina per galleggiante	1
12	270-966	guarnizione per tappo di scarico bacinella	1	36	270-805	galleggiante	1
13	PM.270-996/1	tappo con pastiglia magnetizzata	1	37	PM.270-805	galleggiante completo	1
14	270-970	viti montaggio pompa olio	4	38	270-810	puleggia per pompa olio	1
15	270-947	guarnizione per perni della bacinella	2	39	270-969	viti fissaggio pompa olio	4
16	059 G-6	dadi per perni della bacinella	2	40	270-814	flangia fissaggio pompa olio	1
17	270-824	ingranaggio elicoidale per pompa olio	1	41	270-001	bacinella	1
18	270-815	guarnizioni per pompa olio	2	42	270-706	molle a tazza per pompa olio	4
19	270-711	anello di tenuta per pompa olio	1	43	065 L-6	rondella per perni della bacinella	2

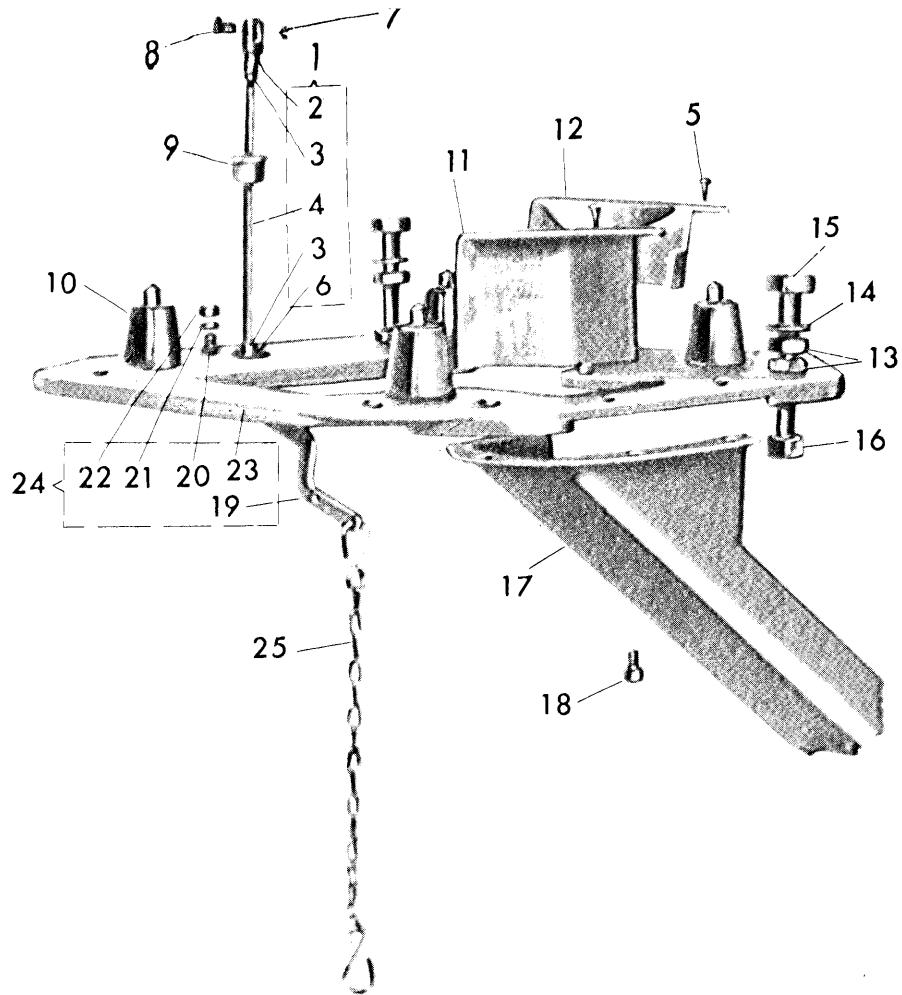

N° RIF.	N° DISEGNO	DENOMINAZIONE	QUANT.	N° RIF.	N° DISEGNO	DENOMINAZIONE	QUANT.
1	G. 270-583	tirante completo per leva alza piedino	1				
2	270-585	giunto superiore per leva alza piedino	1				
3	059 A-5	dadi per tirante alza piedino	2				
4	270-583	astina per leva alza piedino	1				
5	270-459	chiodi fiss. bocch.)scar. ritagli e prot. volant.	7				
6	270-557	giunti per leva alza piedino	1				
7	270-701	anelli elastici	1				
8	270-558	perni per giunto	1				
9	270-552	bussole superiori per tavola	2				
10	270-004	ammortizzatori per macchine	4				
11	270-589/1	bocchetta scarico ritagli	1				
12	270-588	protezione sede volante	1				
13	058 M-10	dadi per viti sostegno macchina	8				
14	067 H-10	rondella per piastra sostegno macchina	4				
15	270-971	viti per piastra sostegno macchina	4				
16	051 L-10	dadi per fissaggio piastra alla tavola	4				
17	270-590/1	canale scarico ritagli	1				
18	001 G-10	viti fissa canale scarico ritagli	3				
19	270-586/1	leva comando alza piedino	1				
20	270-584	supporto per leva alza piedino	1				
21	065 L-6	rondelle per perni	3				
22	059 H-6	dado per supportino	1				
23	PM. 270-005/1	piastra con perni	1				
24	G. 270-005/2	piastra sostegno macchina con leva	1				
25	PM. 1159	catenella con gancio	1				

12

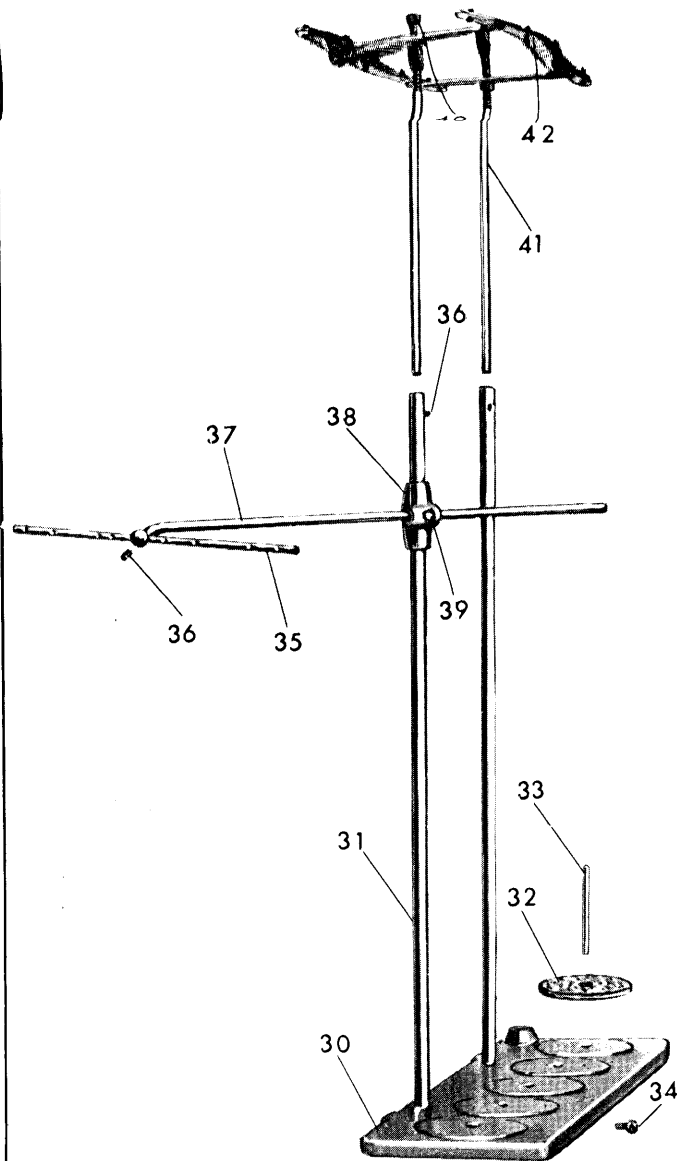
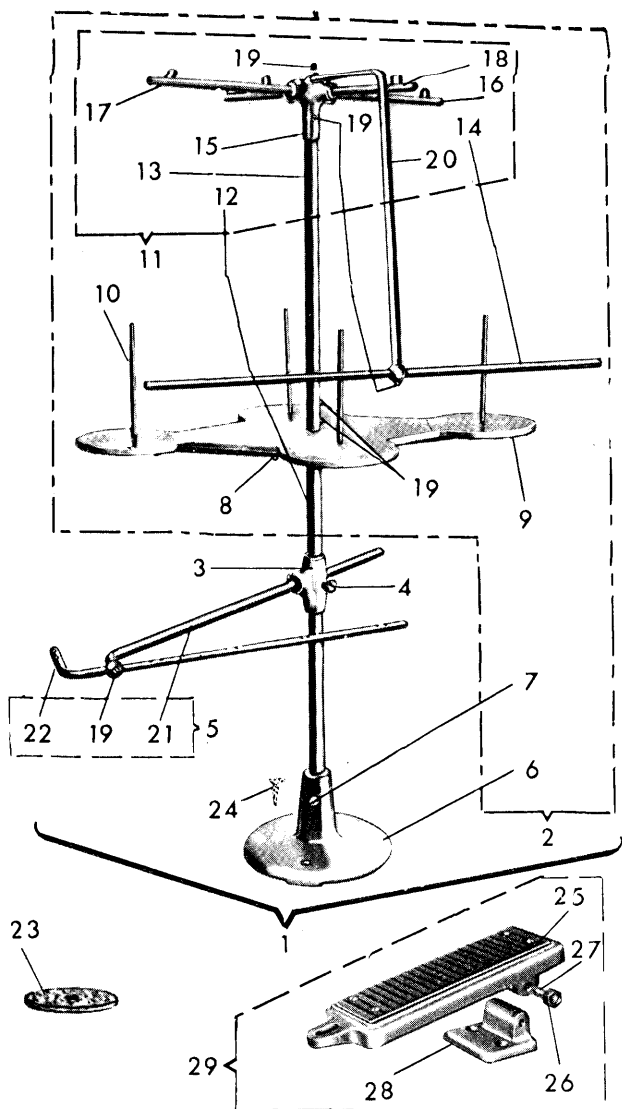

N° RIF.	N° DISEGNO	DENOMINAZIONE	QUANT.	N° RIF.	N° DISEGNO	DENOMINAZIONE	QUANT.
		FORNITO CON SOLA TESTA				FORNITO CON BANCALE	
1	AS. 2727-140	TELAIETTO PORTAFILI	1	30	490/2	PORTA BOBINE	1
2	AS. 260-140	TELAIETTO	1	31	910-143	ASTA PRINCIPALE DI SOSTEGNO	2
3	605-937	SUPPORTO	1	32	569	DISCO PORTA BOBINA	5
4	605-980	POMOLO	2	33	1146	PERNO PORTA RÖCCHETTO	5
5	G. 2727-157	SOSTEGNO CON ASTA	1	34	001-G-10	VITE A TESTA CILINDRICA	5
6	01141	BASE DEL PORTAFILI	1	35	270-157	ASTA PASSAFILI	1
7	001-0-12	VITE	1	36	016-F-5	VITE SENZA TESTA	1
8	001-M-12	VITE	1	37	270-158/1	SOSTEGNO PER ASTA	1
9	260-142	PIATTO	1	38	605-937	SUPPORTO PER SPINA	1
10	1146	SPINA	4	39	605-980	POMOLO ZIGRINATO	2
11	G. 260-137	TELAIETTO	1	40	1145	DADO FISSA TELAIETTO	2
12	250-143	ASTA DI SOSTEGNO	1	41	910-944	ASTA SUPERIORE	2
13	250-130	ASTA DI SOSTEGNO	1	42	G. 497	TELAIETTO PORTA FILI	1
14	250-137	ASTA PORTAFILI	1				
15	260-140	GIUNTO	1				
16	PM. 260-134/1	ASTA CON CAVALLOTTA	1				
17	PM. 260-133/1	ASTA CON CAVALLOTTA	1				
18	PM. 260-135/1	ASTA CON CAVALLOTTA	1				
19	016-F-5	GRANO	10				
20	PM. 250-148/1	SOSTEGNO PER ASTA	1				
21	270-158/1	SOSTEGNO PER ASTA	1				
22	27-27-137	ASTA PASSAFILI	1				
23	569	DISCO PORTA BOBINE	4				
24	TS. 20x30	VITE FISSA PORTAFILI	2				
25	PM. 910-914	PEDALINO	1				
26	Q53-4-8	DADO PER PEDALINO	2				
27	910-964	VITE A PUNTA	1				
28	910-934/1	SUPPORTO PER PEDALINO	1				
29	G. 910-914/1	PEDALINO COMPLETO	1				

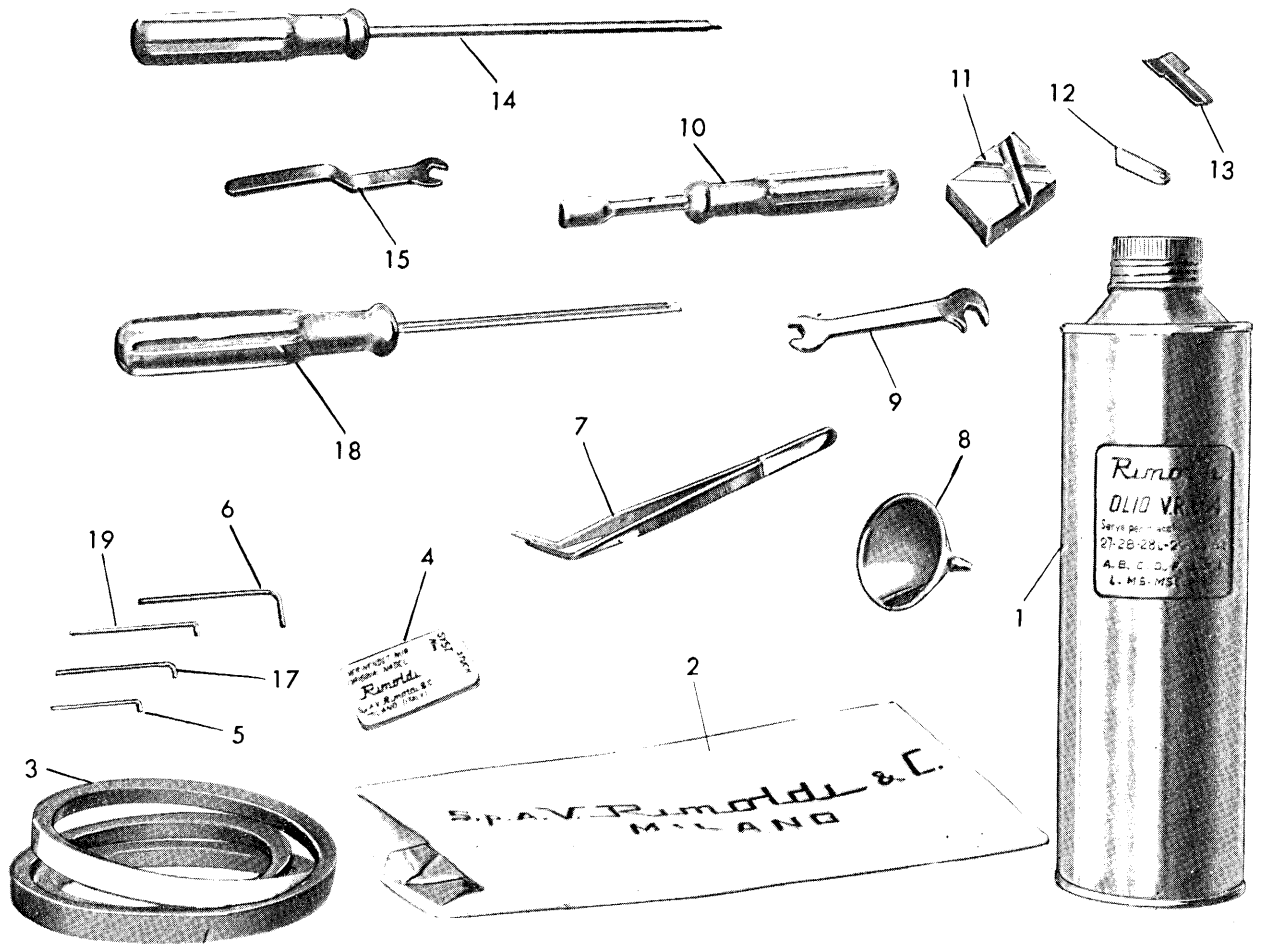

N° RIF.	N DISEGNO	DENOMINAZIONE	QUANT.	N° RIF.	N° DISEGNO	DENOMINAZIONE	QUANT.
1	VR. 604	OLIO KG. 1	1	11	270.675/1	BLOCCHETTO PER AFFILATURA COLT.	1
2	1175	PROTEZIONE PER MACCHINA	1	12	277.113	COLTELLO INFERIORE	1
3	270.155	CINGHIA TRAPEZOIDALE	1	13	276B-112	COLTELLO SUPERIORE	1
4	RIM. 27	AGO	5	14	01160/2	CACCIAVITE	1
5	290.746	CHIAVE LARGH. MM. 1.5 PER AGHI	1	15	270.745	CHIAVE ESAG. MM. 7	1
6	633.742	CHIAVE ESAG. MM. 3	1	17	270.743	CHIAVE ESAG. MM. 2	1
7	1158	PINZA PER INFILATURA MACCHINA	1	18	01161/2	CACCIAVITE	1
8	270.857	IMBUTO PER OLIO	1	19	641.LY.743	CHIAVE ESAG. MM. 2,5	1
9	1156/1	CHIAVE	1				
10	270.741	CHIAVE A TUBO MM. 7	1				

B.27-26 B

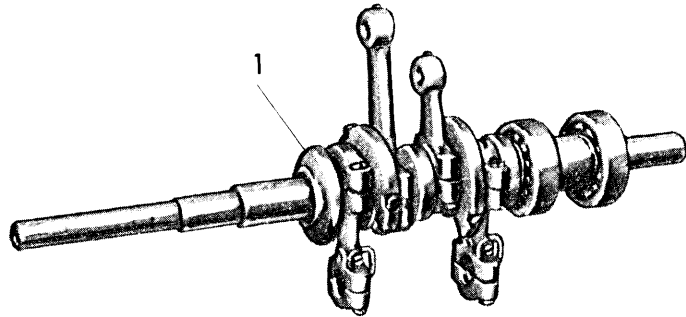
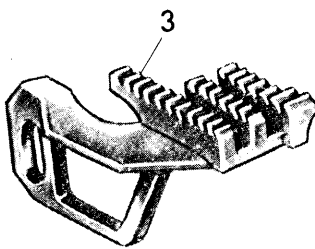
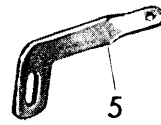
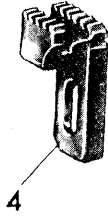
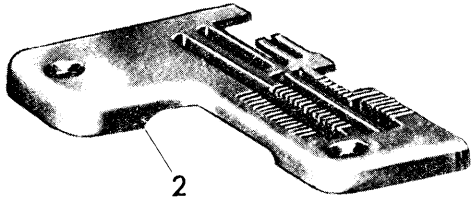

14

N° RIF.	N° DISEGNO	DENOMINAZIONE	QUANT.	N° RIF.	N° DISEGNO	DENOMINAZIONE	QUANT.
1	G.2726_B.009/2	ALBERO COMPLETO	1				
2	27.26_B.114	PLACCA AGO	1				
3	27.26_B.050	GRIFFA PRINCIPALE	1				
4	27.26_B.051	GRIFFA SUSSIDIARIA	1				
5	27.26_B.270	TENDIFILO DEL CROCHET SUPER.	1				

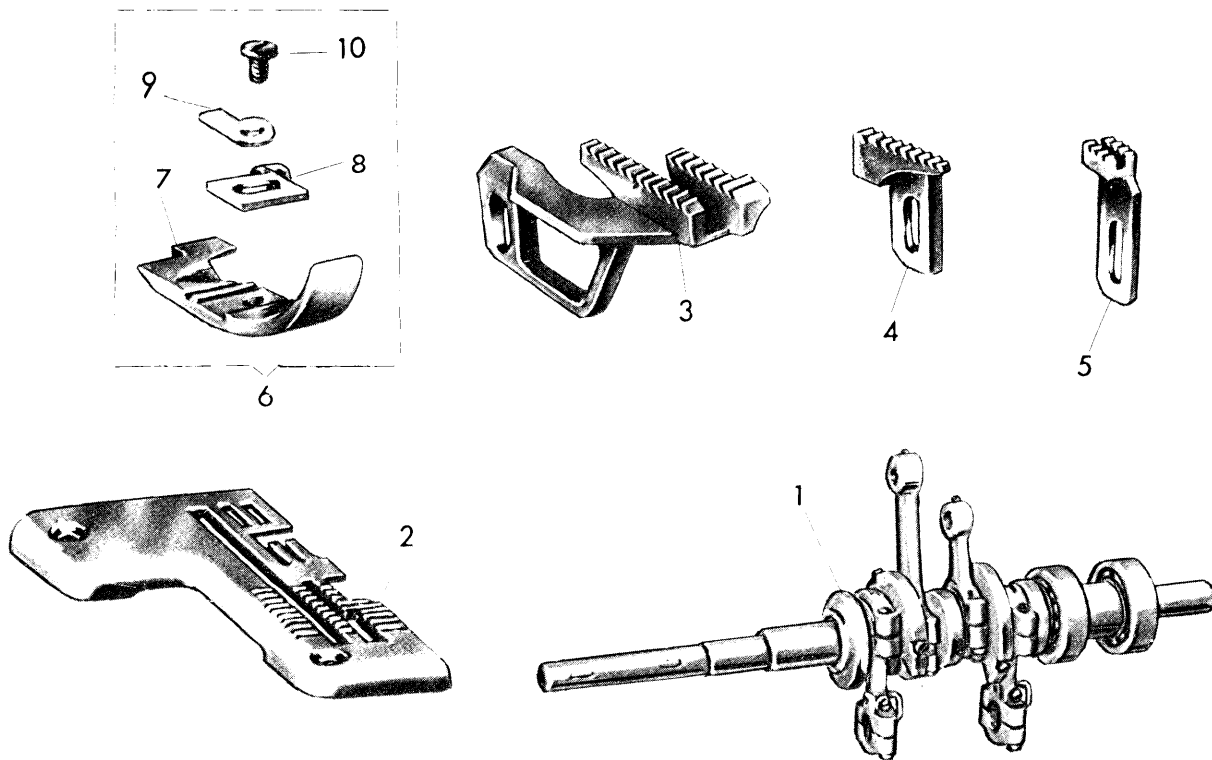

N° RIF.	N° DISEGNO	DENOMINAZIONE	QUANT.	N° RIF.	N° DISEGNO	DENOMINAZIONE	QUANT.
1	G2726-B-009/2	ALBERO COMPLETO	1	6	G.27.26.181/1	PIEDINO COMPLETO	1
2	27.26-BA-114	PLACCA AGO	1	7	27.26.184/1	SLITTA DEL PIEDINO	1
3	27.26-BA-080	GRIFFA PRINCIPALE	1	8	27.26-B-191	LINGUETTA DEL PIEDINO	1
4	27.26-BA-081	GRIFFA SUSSIDIARIA	1	9	27.77-196	STAFFA	1
5	27.26-082	GRIFFINO	1	10	004.LL.8	VITE	1

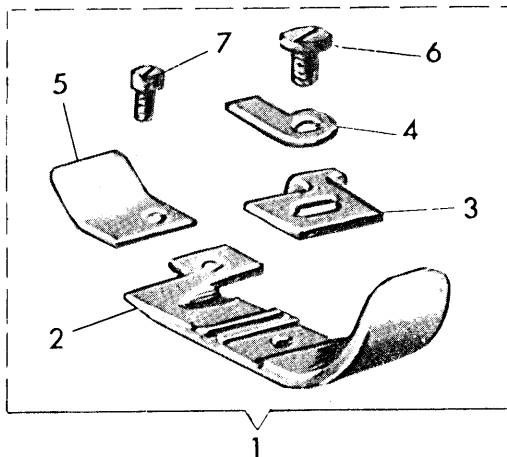

16

NB - per i particolari che compongono il dispositivo tagliatore «W1», vedere a Tav.23.

N° RIF.	N° DISEGNO	DENOMINAZIONE	QUANT.	N° RIF.	N° DISEGNO	DENOMINAZIONE	QUANT.
1	G.27.26.W.181	PIEDINO COMPLETO	1				
2	27.26.W.184	SLITTA DEL PIEDINO	1				
3	27.26.B.191	LINGUETTA DEL PIEDINO	1				
4	270.196	STAFFA	1				
5	27.26.W.185	PIASTRINA	1				
6	004.L.7	VITE	1				
7	001.A.3.2	VITE PER PIASTRINA	1				
<p>NB. PER I PARTICOLARI DEL DISPOSITIVO ELETTROMAGNETICO TAGLIA CATENELLA W1, VEDERE APPOSITA TAVOLA IN FONDO AL VOLUME.</p>							

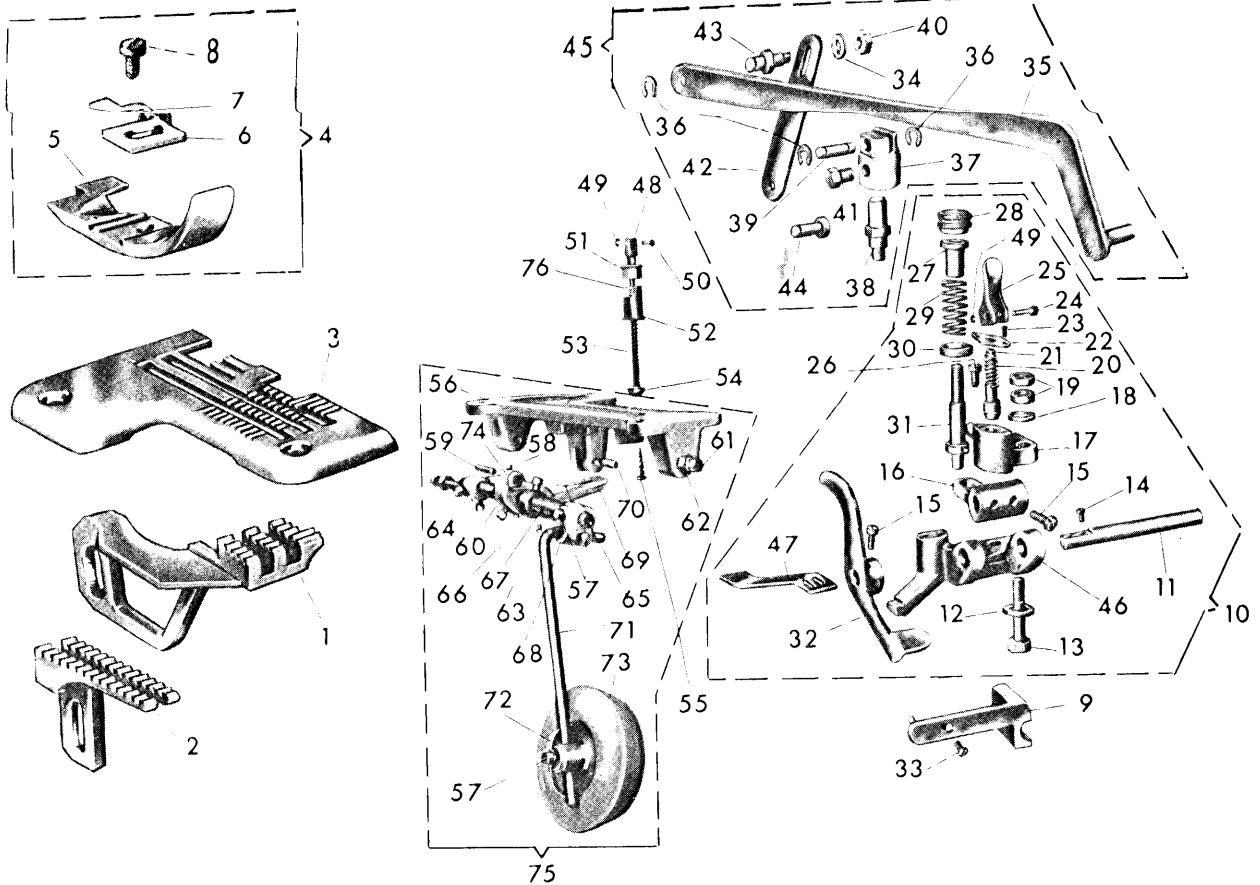

N° RIF.	N° DISEGNO	DENOMINAZIONE	QUANT.	N° RIF.	N° DISEGNO	DENOMINAZIONE	QUANT.
1	2726_PDB050/1	GRIFFA PRINCIPALE	1	39	27.01_PDB_520	PERNO PER FORCELLA	1
2	2726_PDB_051	GRIFFA SUSSIDIARIA	1	40	053-D-4	DADO	1
3	2726_PDB114	PLACCA AGO	1	41	038-C-7	VITE FISSA DISPOSITIVO	1
4	G.2726_PDB181	PIEDINO COMPLETO	1	42	27.01_PDB_518	LEVETTA POSTERIORE	1
5	27.26_PDB_184	SLITTA DEL PIEDINO	1	43	27.01_PDB_518	PERNO PER LEVETTA POSTER.	1
6	27.26_191	LINGUETTA DEL PIEDINO	1	44	27.01_PDB_558	PERNETTO PER AGGANCIO DISPOSIT.	1
7	270_196	STAFFA	1	45	G.297_PDB_401	DISPOSIT.COM.AUTOM.LEDEL PIEGHET.	1
8	004-L-7	VITE	1	46	297_PDB_402	CORPO DEL PIEGHETTATORE	1
9	PM270TPD417/1	SQUADRETTA DI FERMO	1	47	297_PDB_402	LAMINA PIEGHETTATRICE	1
10	G.297PDB_401	PIEGHETTATORE COMPLETO	1	48	270_557	GIUNTI PER LEVA ALZA PIED.	3
11	297_PDB_403	PERNO PORTA LAMINA	1	49	270_701	ANELLO ELASTICO	1
12	065-L-6	RONDELLA	1	50	270_558	PERNETTO	1
13	297_PDB_418	VITE A PERNO PER SOST.PIEGHET.	1	51	270_552	BUSSOLA SUPERIORE PER TAVOLA	1
14	004-L-6	VITE FISSA LAMINA	2	52	270_553	BUSSOLA INFERIORE PER ASTA DIFF.	1
15	001-E-6	VITE	4	53	270_554	MOLLA PER ASTA DEL DIFF.	1
16	297_PDB_407	LEVA PREMI LAMINA	1	54	270_556/1	ASTA PER LEVA DEL DIFFER.	1
17	297_PDB_408	SOSTEGNO DEL PIEGHETTATORE	1	55	TS_22 X 35	VITE PER FISSAGGIO GINOCCHIELLO	4
18	064-D-5	RONDELLA	2	56	270_570	SUPPORTO PER GINOCCHIELLO	1
19	057-P-5	DADO	1	57	038-M-9	VITE PER GINOCCHIELLO	9
20	297_PDB_444	MOLLA PREMI PUNTALE	1	58	005-G-6	VITE PER FISSA SPINETTE	2
21	297_PDB_442	PUNTALE DI FERMO DEL PIEGHETT.	1	59	270_580	SPINETTA PER GIUNTO	1
22	297_PDB_441	PIASTRINA GUIDA PUNTALE	1	60	270_579	ANCORA PER GINOCCHIELLO	1
23	028-B-5	VITE FISSA PIASTRINA GUIDA PUNT.	2	61	270_998	VITE A PUNTA PER GINOCCHIELLO	2
24	270_078	SPINA PER LEVA DEL PUNTALE	1	62	059-P-8	DADO PER VITE A PUNTA	1
25	270_094	LEVA PER PUNTALE	1	63	003-L-11	VITE PER SPINETTA	1
26	039-R-8,5	VITE FISSA PIEGHETTATORE	1	64	270_578	LEVA PORTA GIUNTO PER GINOCCH.	1
27	1032/A	BUSSOLA PER MOLLA DI CARICA	1	65	270_571	ALBERO PER GINOCCHIELLO	1
28	160_032	POMOLO PER MOLLA DI CARICA	1	66	270_720	ANELLO TENDIMOLLA PER GINOCCH.	1
29	297_PDB_443	MOLLA DI CARICA PER LAM.PIEGH.	1	67	270_575	MOLLA RICHIAMO DISCO PER GINOCCH.	1
30	240_035	SCODELLINO PER MOLLA	1	68	270_572	ATTACCO PER GINOCCHIELLO	1
31	160_030	PERNO PER MOLLA	1	69	270_576	BILANCIERE PER GINOCCHIELLO	1
32	PM.297PDB_406	LEVA CON MOZZO COM.PIEGHETTATORE	1	70	270_581	SPINA PER BILANCIERE	1
33	001-D-7	VITE FISSA SQUADRETTA	1	71	270_573	ASTA PORTA DISCO PER GINOCCH.	1
34	070-F-4	RONDELLA	1	72	270_574	DISCO PER GINOCCHIELLO	1
35	PM.297PDB_515	LEVA COMANDO PIEGHETTATORE	1	73	270_582	CUSCINO PER GINOCCHIELLO	1
36	270_702	DISCHI IDEAL	3	74	270_577	GIUNTO PER GINOCCHIELLO	1
37	27.01_PDB_517	FORCELLA PER LEVA COM. PIEGHET.	1	75	G.270_570	GINOCCHIELLO COMPLETO COM.DIFFER	1
38	27.01_PDB_519	PERNO A VITE PER FORCELLA	1	76	064-E-5	RONDELLA PER ASTA COM.DIFF.	1

B.27-26PDBO

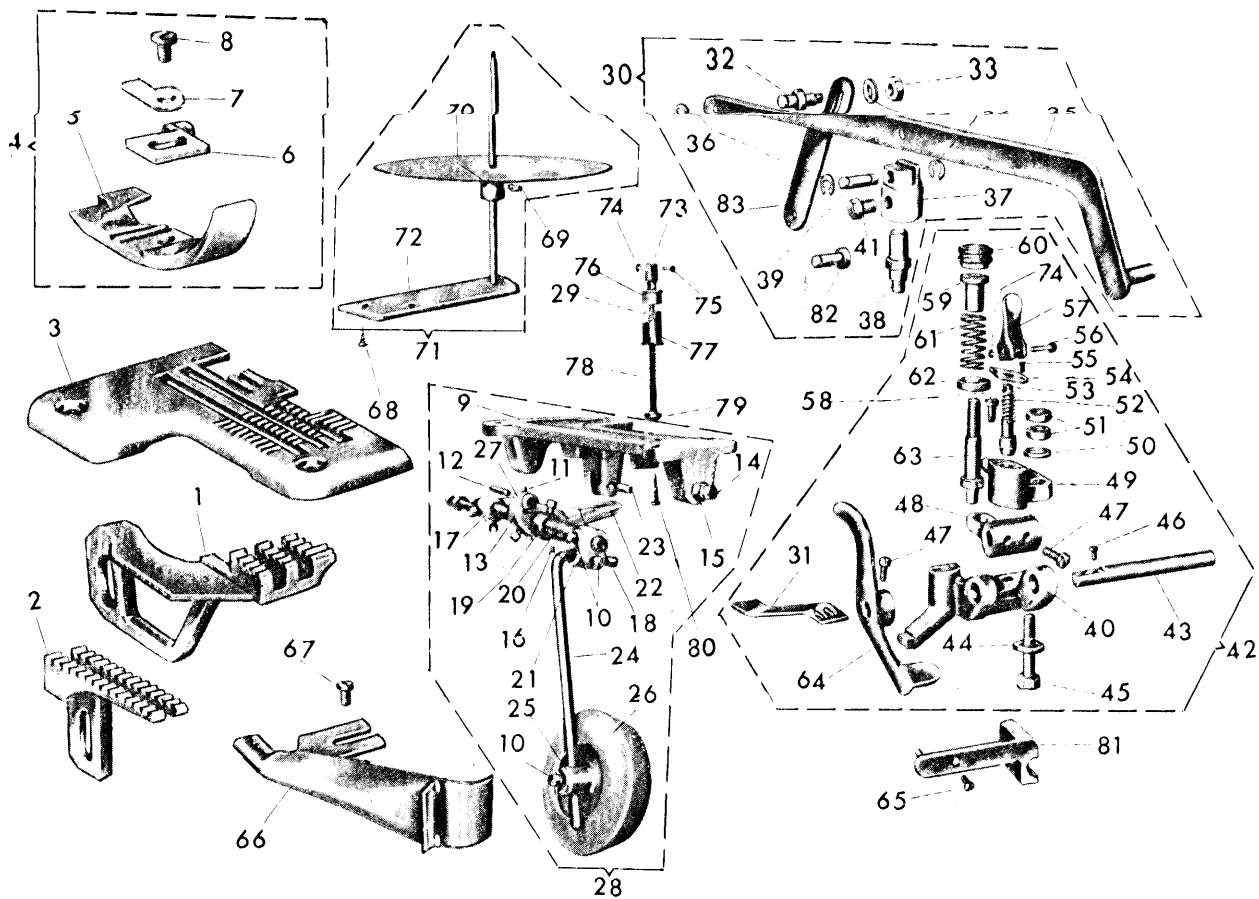

18

N° RIF.	N° DISEGNO	DENOMINAZIONE	QUANT.	N° RIF.	N° DISEGNO	DENOMINAZIONE	QUANT.
1	2726PDBO-050/1	GRIFFA PRINCIPALE	1	43	297-PDB-403	PERNO PORTA LAMINA	1
2	2726PDBO-051	GRIFFA SUSSIDIARIA	1	44	065-L-8	RONDELLA	1
3	2726PDBO-1114/1	PLACCA AGO	1	45	297-PDB-418	VITE A PERNO PER SOSTEGNO PIEGH.	1
4	G. 2726PDBO-1915	PIEDINO COMPLETO	1	46	084-L-6	VITE FISSA LAMINA	2
5	2726PDBO-1915	SLITTA DEL PIEDINO	1	47	001-E-6	VITE	2
6	2726PDBO-1915	LINGUETTA DEL PIEDINO	1	48	297-PDB-407	LEVA PREMI LAMINA	4
7	270-196	STAFFA	1	49	297-PDB-408	SOSTEGNO DEL PIEGHETTATORE	1
8	004-L-7	VITE	1	50	064-D-5	RONDELLA	1
9	270-570	SUPPORTO PER GINOCCHIELLO	1	51	057-P-5	DADO	1
10	038-M-9	VITE PER GINOCCHIELLO	9	52	297-PDB-444	MOLLA PREMI PUNTALE	2
11	005-G-6	VITE PER FISSA SPINETTA	2	53	297-PDB-442	PUNTALE DI FERRO DEL PIEGH.	1
12	270-580	SPINETTA PER GIUNTO	2	54	297-PDB-441	PLASTRINA GUIDA PUNTALE	1
13	270-579	ANCORA PER GIUNTO	2	55	028-B-5	VITE FISSA PIASTRINA	1
14	270-998	VITE A PUNTA PER GINOCCHIELLO	2	56	270-078	SPINA PER LEVA DEL PUNTALE	2
15	059-P-8	DADO PER VITE A PUNTA	2	57	270-094	LEVA PER PUNTALE	1
16	005-L-11	VITE PER SPINETTA	2	58	039-R-8,5	VITE FISSA PIEGHETTATORE	1
17	270-578	LEVA PORTA GIUNTO PER GINOCCH.	1	59	103-/A	BUSSOLA PER MOLLA DI CARICA	1
18	270-571	ALBERO PER GINOCCHIELLO	1	60	160-032	POMOLO PER MOLLA DI CARICA	1
19	270-720	ANELLO TENDIMOLLA PER GINOCCH.	1	61	297-PDB-443	MOLLA DI CARICA PER LAM. PIEGHET.	1
20	270-575	MOLLA RICHIAMO DISCO PER GINOCCH.	1	62	240-035	SCODELLINO PER MOLLA	1
21	270-572	ATTACCO PER GINOCCHIELLO	1	63	160-031	PERNO PER MOLLA	1
22	270-576	BILANCIERE PER GINOCCHIELLO	1	64	PM297PDB-406	LEVA CON MOZZO COM. PIEGH.	1
23	270-581	SPINA PER BILANCIERE	1	65	001-D-7	VITE FISSA SQUADRETTA	1
24	270-573	ASTA PORTA DISCO PER GINOCCH.	1	66	PM297PDBO-413	GIUNTO PER CORD. DA MM. 2	1
25	270-582	DISCO PER GINOCCHIELLO	1	67	001-E-7	VITE FISSA SUDDA	1
26	270-574	CUSCINO PER GINOCCHIELLO	1	68	TS-22 x 30	VITE DA LEGNO FISSA PORTA ROTOLO	2
27	270-577	GIUNTO PER GINOCCHIELLO	1	69	017-E-7	GRANO FISSA PIATTO	1
28	G. 270-570	GINOCCHIELLO COMPLETO DIFFER.	1	70	PM2726PDBO1425	PIATTO COMPLETO	2
29	064-E-5	RONDELLA PER ASTA COM. DIFFER.	1	71	G2726PDBO9375	PORTA ROTOLO	1
30	G. 297-PDB-515	DISPOSIT. COM. AUTOM. DEL PIEGHETT.	1	72	PM. 602-141/1	SUPPORTO CON ASTA	1
31	297-PDB-402	LAMINA PIEGHETTATRICE	1	73	270-557	PERNETTO PER LEVA ALZA PIEDL	1
32	270-PDB-518	PERNO PER LEVETTA POSTERIORE	1	74	270-701	ANELLO ELASTICO	1
33	053-D-4	DADO	1	75	270-558	PERNETTO PER ARGANC. DISPOSIT.	3
34	070-F-4	RONDELLA	1	76	270-552	BUSSOLA SUP. PER TAVOLA	1
35	PM. 297PDB-515	LEVA COMANDO PIEGHETTATORE	1	77	270-553	BUSSOLA INF. PER ASTA DIFF.	1
36	270-702	DISCHI IDEAL	3	78	270-554	MOLLA PER ASTA DEL DIFFER.	1
37	27-01-PDB-517	FORCELLA PER LEVA COM. PIEGHETTAT.	1	79	270-555/1	ASTA PER LEVA DEL DIFF.	1
38	27-01-PDB-519	PERNO A VITE PER FORCELLA	1	80	TS-22 x 35	VITE PER FISSAGGIO GINOCCH.	4
39	27-01-PDB-520	PERNO PER FORCELLA	1	81	PM270IPDA17/1	SQUADRETTA DI FERMO	1
40	297-PDB-401	PERNO DEL PIEGHETTATORE	1	82	2701-PDB-059	PERNETTO PER ARGANCIO DISPOS.	1
41	038-C-7	VITE FISSA DISPOSITIVO	1	83	2701-PDB-516	LEVETTA POSTERIORE	1
42	G. 297-PDB-401	PIEGHETTATORE COMPLETO	1				

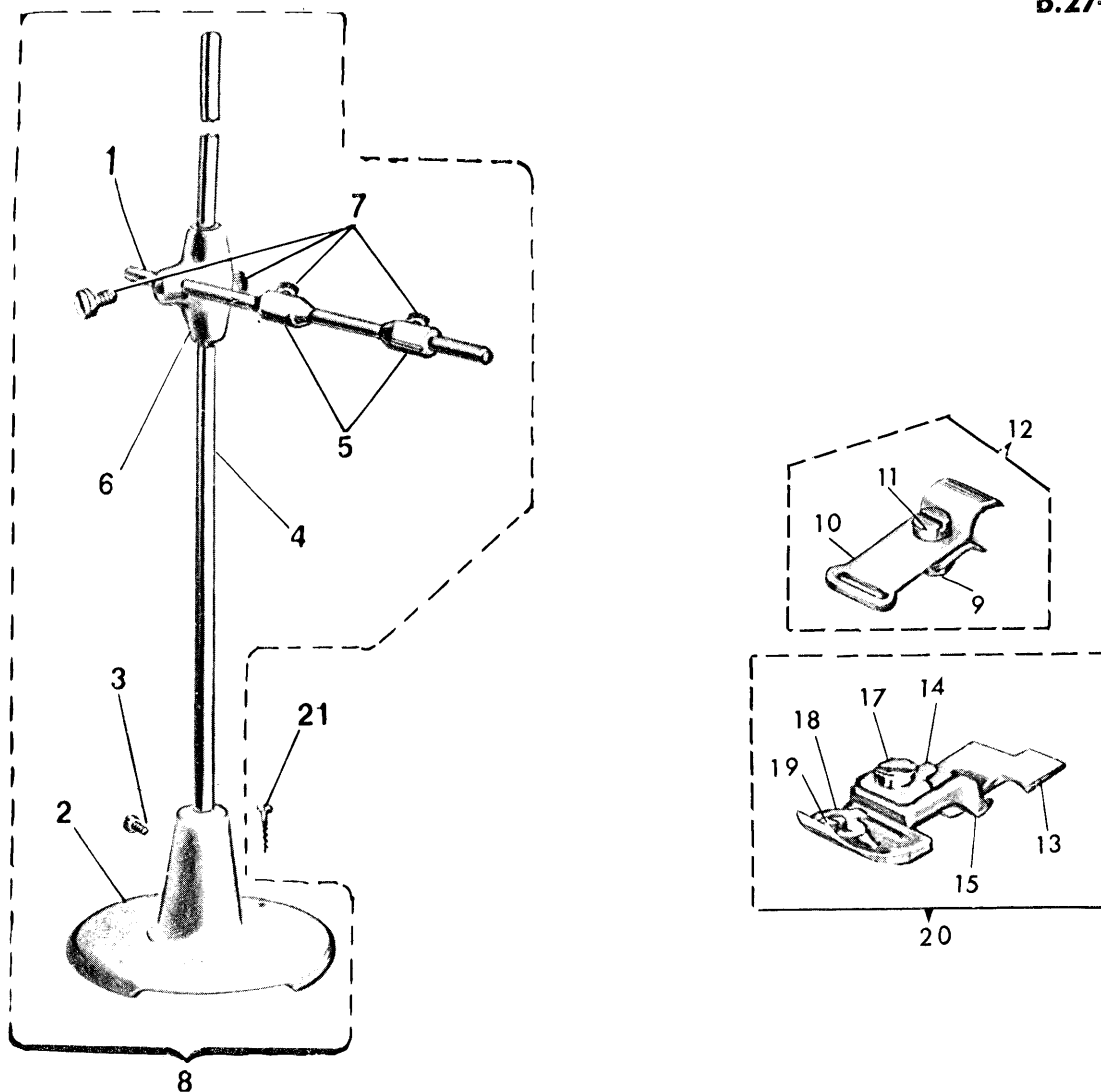

N° RIF.	N° DISEGNO	DENOMINAZIONE	QUANT.	N° RIF.	N° DISEGNO	DENOMINAZIONE	QUANT.
1	605-144	asta superiore	1	12	PM. 27.77-R-267	piastra guida fettuccia	1
2	01141	base per porta rotolo	1	13	27.277-R-184	slitta del piedino	1
3	001G-12	vite fissa asta	1	14	27.77-196	staffa del piedino	1
4	605-143	asta	1	15	27.26-191	linguetta del piedino	1
5	605-723	anello conico	2				
6	605-937	supporto	1	17	004 L-8	vite fissa linguetta	1
7	605-980	pomoli	4	18	27.277-R-071	piastrina guida fettuccia	1
8	G. 250-R-9373	porta rotolo	1	19	004-G-3	vite fissa piastrina	1
9	057 A-3	dado	1	20	G. 27.27-R-181	piedino completo	1
10	27.77-R-267	guida fettuccia	1	21	T.S. 20x30	viti fissaggio porta rotolo	2
11	001 C-5.5	vite	1				

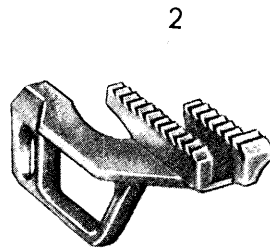
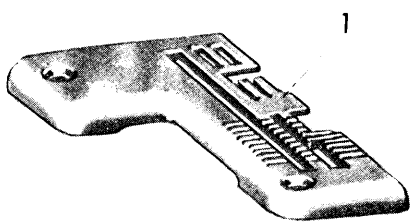
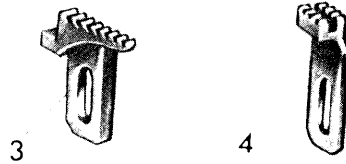
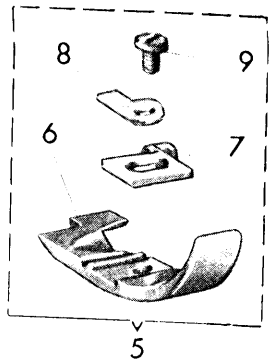

N° RIF.	N° DISEGNO	DENOMINAZIONE	QUANT.	N° RIF.	N° DISEGNO	DENOMINAZIONE	QUANT.
1	27.26.114/1	PLACCA AGO	1				
2	27.26.050	GRIFFA PRINCIPALE	1				
3	27.26.051	GRIFFA SUSSIDIARIA	1				
4	27.26.052	GRIFFINO	1				
5	G.27.26.181/1	PIEDINO COMPLETO	1				
6	27.26.184/1	SLITTA DEL PIEDINO	1				
7	27.26.B.191	LINGUETTA DEL PIEDINO	1				
8	27.77.196	STAFFA	1				
9	004.LL.8	VITE	1				

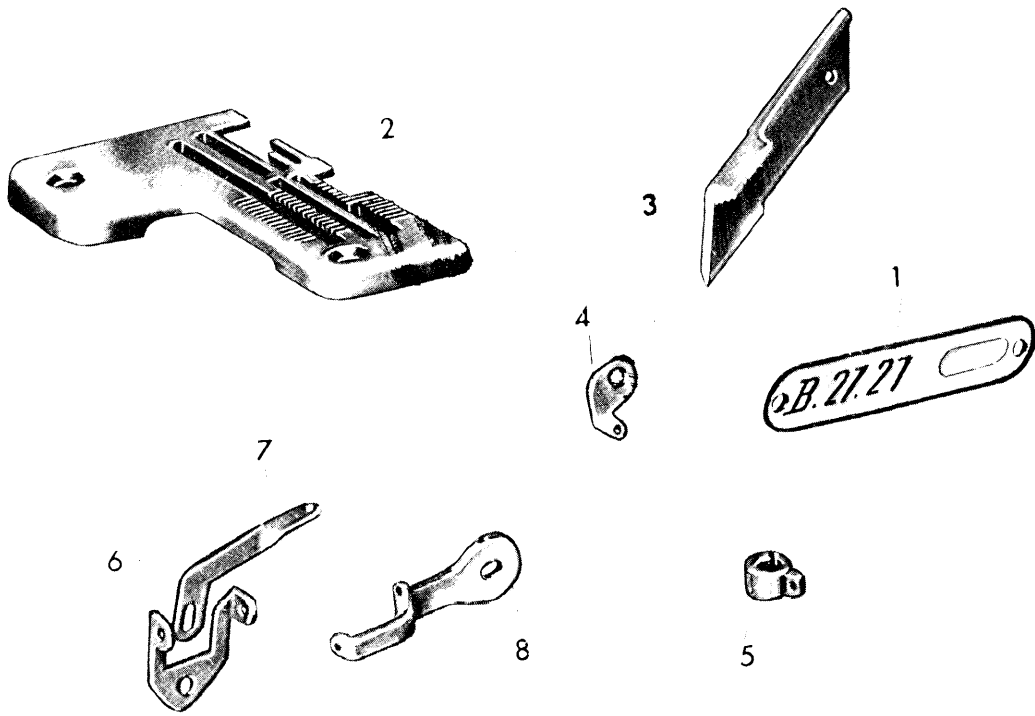

N° RIF.	N° DISEGNO	DENOMINAZIONE	QUANT.	N° RIF.	N° DISEGNO	DENOMINAZIONE	QUANT.
1	B. 2727-171	TARGHETTA CLASSE MACCHINA	1				
2	27.277-114	PLACCA AGO	1				
3	277-112	COLTELLO SUPERIORE	1				
4	27.77-275	PASSAFILO PER CROCHET SUPERIORE	1				
5	27.00-2714	PASSAFILO PER CROCHET INFERL.	1				
6	27.00-2694/1	TENDIFILO DEL CROCHET SUPER.	1				
7	277-270	TENDIFILO DEL CROCHET INFERL.	1				
8	27.00-2724	TENDIFILO DEL CROCHET INFERL.	1				

B.27-27.R (27-26)

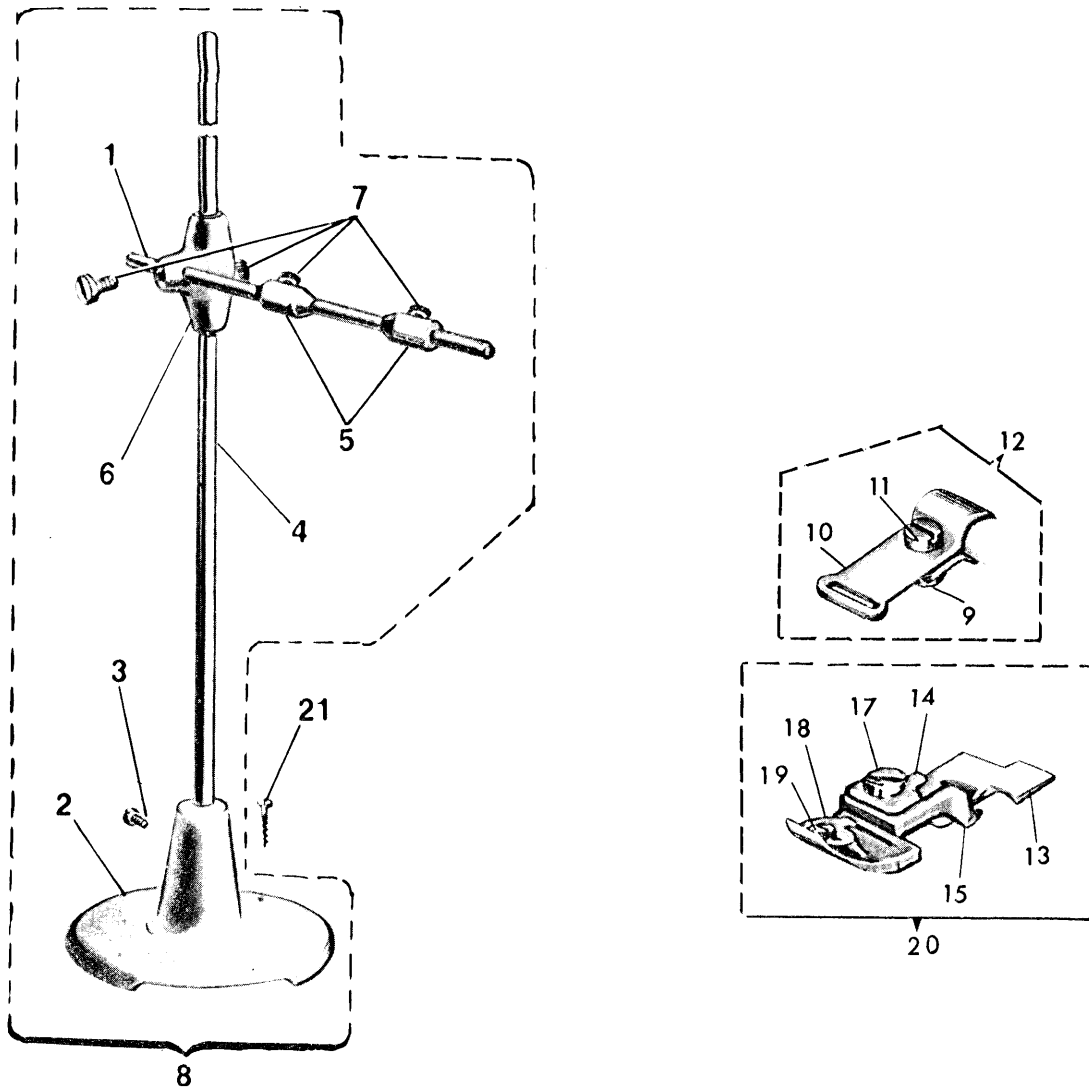

22

N° RIF.	N° DISEGNO	DENOMINAZIONE	QUANT.	N° RIF.	N° DISEGNO	DENOMINAZIONE	QUANT.
1	605-144	asta superiore	1	12	PM. 27.77-R-267	piastra guida fettuccia	1
2	01141	base per porta rotolo	1	13	27.77-R-184	slitta del piedino	1
3	001G-12	vite fissa asta	1	14	27.77-196	staffa del piedino	1
4	605-143	asta	1	15	2726-191	linguetta del piedino	1
5	605-723	anello conico	2				1
6	605-937	supporto	1	17	004 L-8	vite fissa linguetta	1
7	605-980	pomoli	4	18	27.277-R-071	piastrina guida fettuccia	1
8	G. 250-R-9373	porta rotolo	1	19	004-G-3	vite fissa piastrina	1
9	057 A-3	dado	1	20	G. 2727-R-181	piedino completo	1
10	27.77-R-267	guida fettuccia	1	21	T.S. 20x30	viti fissaggio porta rotolo	2
11	001 C-5.5	vite	1				1

DISPOSITIVO TAGLIA CATENELLA ELETTROMAGNETICO W1

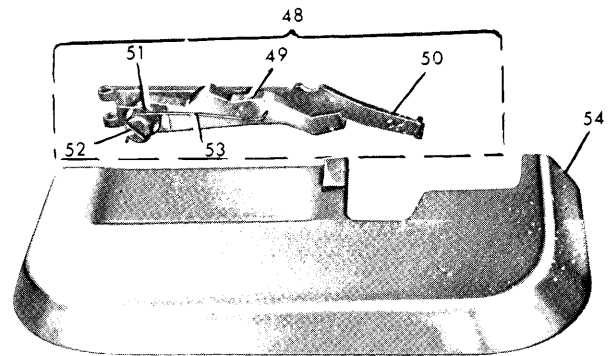
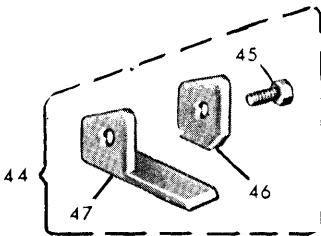
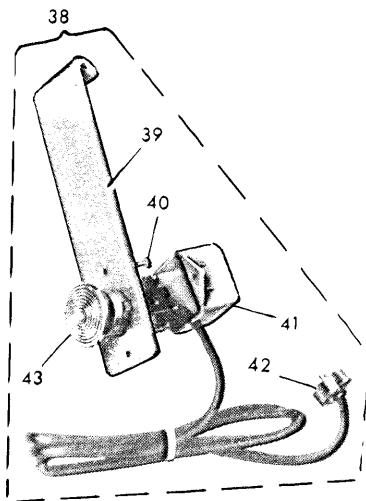
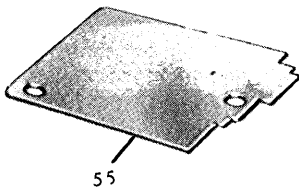
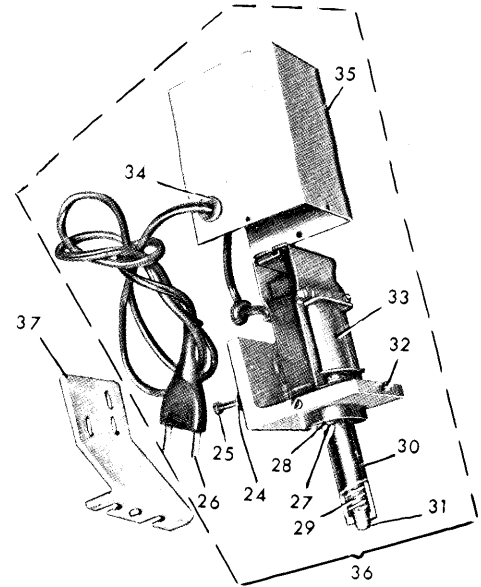
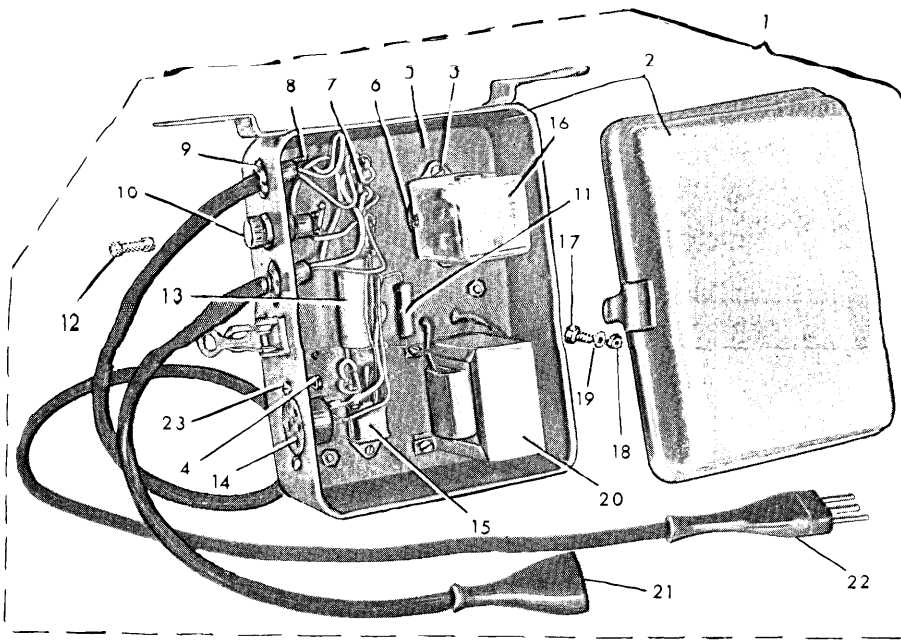

N° RIF.	N° DISEGNO	DENOMINAZIONE	QUANT.	N° RIF.	N° DISEGNO	DENOMINAZIONE	QUANT.
1	1S. 270-W1-333	SCATOLA COMANDI COMPLETA	1	29	270-W1-346	MOLLA	1
2	G. 270-W1-333	SCATOLA COMANDI ELETTRICI	1	30	270-W1-345	MANICOTTO	1
3	C. 001-C-10	VITE	9	31	270-W1-349	PERNO BATTENTE	1
4	053-D-3	DADO	9	32	001-C-4	VITE	1
5	G. 270-W1-373	PANNELLO COMPLETO	1	33	270-W1-351	BOBINA	1
6	270-W1-378	ZOCCOLO	1	34	270-W-3270	BUSSOLA	1
7	T 11-22	ANCORAGGIO	1	35	PM270-W1-343	SCATOLA PER ELETTROMAGNETE	1
8	T 11-30	CAPOCORDA	2	36	AS270-W1-351	ELETTROMAGNETE COMPLETO	1
9	270-W1-327	PASSACORDONE	1	37	270-W1-323	SQUADRA	1
10	270-W1-363	PORTA FUSIBILE	1	38	G. 270-W-3340	PULSANTE COMPLETO	1
11	T 11-16/3	RESISTENZA	1	39	270-W-3300	SQUADRA PORTA PULSANTE	1
12	T 11-33/3	FUSIBILE	1	40	001-E-5	VITE	2
13	T 11-21	CONDENSATORE ELETTRONICO	1	41	270-W-3310	SCATOLA	1
14	270-W-3680	ZOCCOLO PER PULSANTE	1	42	270-W-3700	SPINA VOLANTE A 4 CONTATTI	1
15	T 11-14	RADDRIZZATORE	1	43	270-W-3340	PULSANTE	1
16	270-W1-379	RELAIS	1	44	PM. 270-W6400	SQUADRETTA GUIDA ELASTICO	1
17	C. 001-E-30	VITE	3	45	039-D-4.8	VITE	1
18	053-D-4	DADO	3	46	270-W-6390	PIASTRINA	1
19	063-L-4	RONDELLA	3	47	270-W-6400	SQUADRETTA	1
20	T 11-13	TRASFORMATORE	1	48	G. 270-W-3220	LEVA COMPLETA	1
21	270-W1-369	ELETTROMAGNETE	1	49	270-W-3220	LEVA TAGLIA CATENELLA	1
22	270-W1-372	LINEA	1	50	PM270-W-0760	LEVA PORTA PIEDINO	1
23	001-C-11	VITE	2	51	270-W-3280	RONDELLA	1
24	084-L-5	RONDELLA	3	52	270-W-3250	VITE PER MOLLA	1
25	270-W-3550	VITE	3	53	270-W-3240	MOLLA RICHIAMO COLTELLI	1
26	270-W-3720	SPINA VOLANTE	1	54	G. 270-W-2100	PIANO DI LAVORO	1
27	001-E-12	VITE	2	55	270-W-2470	CARTER PARA OLIO	1
28	063-L-4	RONDELLA	2				

ATTENZIONE: IL DISPOSITIVO FUNZIONA A 220V. PER TENSIONI DIVERSE, INSERIRE UN APPPOSITO AUTOTRASFORMATORE AL DISEGNO SUT. 1531.00 CON RELATIVE SPINE DI COLLEGAMENTO

INDICE GENERALE DEI PARTICOLARI

	N°	TAV.	N. DIS.	TAV.	
RIM. 27	5-13	092-D-9	6	270-C91	7
001-A-3,2	16-19-22	092-D-11	5-7	270-093	8
001-A-4,3	7	092-D-12	3	270-094	8-17-18
001-C-4	23	092-D-14	3	PM. 270-095	6
001-C-5,5	19-22	092-D-15	2	270-096	6
C. 001-C-10	23	092-D-16	3-4	270-098	6
001-C-11	23	T 11-13	23	270-099	6
001-D-4,5	8	T 11-14	23	270-097/1	1
001-D-6	8	T 11-15/3	23	270-100	6
001-D-7	17-18	T 11-21	23	270-101	6
001-E-5	23	T 11-22	23	270-102	6
001-E-6	17-18	T 11-30	23	270-103	6
001-E-7	5-10-18	T 11-33/3	23	270-104	6
001-E-8	10	TS. 20x30	12-18-19	270-105	6
001-E-10	2		22	270-106	6
001-E-12	23	TS. 22x35	17-18	270-108	8
C. 001-E-30	23	VR. 604	13	270-111	6
001-G-10	5-11	490/2	12	270-116/2	2
001-G-12	12	G. 497	12	270-129	8
001-H-12	12	569	12	270-130	5
003-L-12	6	1032/A	17-18	270-131	5
004-A-3,2	9	01141	12-19-22	270-132	5
004-A-5	6	1145	12	270-133	5
004-E-7	2	1146	12	270-134	5
004-G-3	19-22	1156/1	13	270-135	5
004-L-6	9-10-17	1158	13	PM. 270-137/1	5
	18	PM. 1159	11	PM. 270-138/1	5
004-L-7	3-7-16-	01160/2	13	270-155	13
	17-18	01161/2	13	270-157	12
	15-20	1175	13	270-158/1	12
	19-22	01205, A	8	270-170	9
004-L-8	9	4030-06	3	270-188	7
004-L-9	9	160-030	17-18	270-196	7-16-17-18
004-N-5,5	9	160-032	17-18		
004-P-4,5	3	240-035	17-18	PM. 270-208/2	8
004-P-6	8	250-031	9	PM. 270-210/1	8
005-E-13	17-18	250-130	12	270-212	8
005-G-6	3-17-18	250-137	12	270-214	8
005-L-11	8	250-143	12	G. 270-216, 1	8
005-M-10	6	PM. 250-148/1	12	PM. 270-217	8
006-N-10	3-5-6	250-314	4	PM. 270-218, 1	8
007-C-11	8	250-471	3-4-6	270-220	8
007-F-14	8	250-708, 1	5	270-221	8
007-H-25	8	G. 250-R. 9373	19-22	270-226	8
007-R-7,5	2	PM. 260-133, 1	12	270-230	8
010-D-11,5	2	PM. 260-134/1	12	270-231	8
010-H-13,7	5	PM. 260-135/1	12	270-232, 1	8
016-A-2,5	4-5-9	G. 260-137	12	270-233	8
016-B-2,5	4	260-140	12	270-235	9
016-B-4	2	AS. 260-140	12	270-241/2	8
016-D-5	12	260-142	12	G. 270-242, 2	8
016-F-5	5	270-001	10	PM. 270-245, 2	8
017-C-3,5	2-3-10	G. 270-001	10	270-246	8
017-C-4,5	8	270-002	1	270-247	8
017-E-4,5	18	270-004	1	270-248	8
017-E-7	3	PM. 270-005, 1	11	270-249	3
017-E-11,5	4	G. 270-005, 2	11	270-250, 1	3
017-F-11	3-8	270-006, 1	5	270-251, 1	3
026-C-7	8	270-007, 1	5	270-264	1-9
026-C-12	8	270-008, 1	2	270-265	9
026-E-10	6-17-18	270-009, 2	2	270-265, 1	9
028-B-5	8-10	270-010, 1	2	270-266	9
028-E-10	9	270-012, 2	2	270-268	1-9
032-A-6	8	270-016	1	270-269, 1	9
032-F-9,5	7	270-030	8	270-271	9
032-L-10,5	9	270-030, 1	8	270-272	9
032-C-7	17-18	270-031	3	270-274, 2	9
038-C-7	17-18	270-032, 1	3	270-275, 1	9
038-M-9	23	270-033	3	270-276, 1	9
039-D-4,8	10	270-034	3	270-287, 1	3
039-G-10	3	270-035	3	270-288, 1	3
039-H-9	17-18	270-036, 1	3	270-459	11
039-P-8,5	11	270-037	3	270-552	11-17-18
051-L-10	23	270-038	3	270-553	17-18
053-B-3	17-18-23	PM. 270-038/1	3	270-554	17-18
053-D-4	12	270-039	3	270-555, 1	17-18
053-H-8	8	270-040	3	270-557	11-17-18
054-D-4	19-22	270-041	3	270-558	11-17-18
057-A-3	8	270-042, 3	1	PM. 270-562, 1	3
057-E-4	3	270-044, 2	1	270-566, 1	3
057-F-4	17-18	PM. 270-045, 1	3	270-567	3
057-P-5	11	270-046, 1	3	270-568	3
058-M-10	11	270-047, 2	3	270-570	17-18
059-A-5	10	270-048	3	G. 270-570	17-18
059-G-6	11	PM. 270-049	3	270-571	17-18
059-H-6	17-18	270-054	3	270-572	17-18
059-P-8	23	270-056, 1	4	270-573	17-18
063-L-4	17-18	270-057, 1	1	270-574	17-18
064-D-5	17-18	270-058, 1	1	270-575	17-18
064-E-5	3	270-059, 1	2	270-576	17-18
064-F-5	23	PM. 270-059/1	2	270-577	17-18
064-L-5	3	270-060, 1	2	270-578	17-18
065-D-6	10-11-	PM. 270-060/1	2	270-579	17-18
065-L-6	17-18	270-061, 2	2	270-580	17-18
	11	270-062	2	270-581	17-18
067-H-10	3	270-063, 1	4	270-582	17-18
070-B-3	3-6-17-	270-064	4	G. 270-583	11
070-F-4	18	270-065	4	270-584	11
	3	G. 270-065	4	270-587	11
070-M-4,5	4	270-066, 1	8	270-588, 1	11
071-B-5	5	270-067	4	270-589, 1	11
071-E-5	3	270-068/2	4	270-590, 1	11
071-H-5	3	270-069	4	270-608	11
071-M-5,5	7	270-070	4	270-610	2
072-L-7	10	270-073	7	270-611, 1	2
072-M-7	7	270-074/1	4	270-612	2
072-P-7	3	270-075	4	270-613	2
073-A-8	3	270-075/2	4	270-614	2
073-C-8	5-6	270-077	7	270-615	2
073-F-9	2	270-078	8-17-18	270-617, 2	2
073-M-10	4	270-081, 1	7	270-619	2
073-N-10	2	PM. 270-081/1	7	270-620	2
074-A-12	5	270-083	7	270-623, 1	6
092-A-10	2	270-085/1	7	270-624	6
092-B-1	3-4-5	270-086	8	270-640, 1	6
092-B-2	4	270-087/1	7	270-641, 1	6
092-C-2	6	270-089/1	7	270-642	3
092-D-5	4-5	270-090	8		3
092-D-6	3-5				1

INDICE GENERALE DEI PARTICOLARI

N. DIS.	TAV.	N° DIS.	TAV.	N. DIS.	TAV.
270-643	1	G. 270-W-3340	23	290-944	5
270-644	1	270-W-3350	23	297-PDB-401	17-18
PM. 270-646	10	270-W-3680	23	G. 297-PDB-401	17-18
270-675/1	13	270-W-3700	23	297-PDB-402	17-18
270-701	7, 8-11, 17-18	270-W-3720	23	297-PDB-403	17-18
270-702	3, 17-18	270-W-6390	23	PM. 297-PDB-406	17-18
270-703	3	270-W-6400	23	297-PDB-407	17-18
270-704	2	PM. 270-W-6400	23	297-PDB-408	17-18
270-705	2	270-W1-323	23	297-PDB-418	17-18
270-706	10	270-W1-327	23	297-PDB-441	17-18
270-707	2	AS. 270-W1-333	23	297-PDB-442	17-18
270-708	5	G. 270-W1-333	23	297-PDB-443	17-18
270-709	2	PM. 270-W1-343	23	297-PDB-444	17-18
270-710	10	270-W1-345	23	G. 297-PDB-515	17-18
270-711	10	270-W1-346	23	PM. 297-PDB-515	17-18
270-712	10	270-W1-349	23	PM. 297-PDBO-413	18
270-713	5	270-W1-351	23	PM. 602-141/1	18
270-714	7	AS. 270-W1-351	23	603-031	9
270-715	8	270-W1-363	23	605-143	19-22
270-718	8	270-W1-369	23	605-144	19-22
270-719	5, 6	270-W1-372	23	605-412	8
270-719	17-18	G. 270-W1-373	23	605-723	19-22
270-722	2	270-W1-378	23	605-937	12, 19-22
270-728	5	270-W1-379	23	605-980	12, 19-22
270-730	8	272-232/1	9	633-742	13
270-731/1	8	PM. 276-B-009	2	641-LY-743	13
270-732/2	3	276-B-112	6	910-143	12
270-733/1	3	277-110	6	910-144	12
270-734	3	277-112	21	G. 910-914/1	12
270-735	3	277-113	6	PM. 910-914	12
270-736/1	3	277-185	19-22	910-934/1	12
270-737	3	277-270	21	910-964	12
270-738	3	27.00-2694/1	21		
270-741	13	27.00-2714	21		
270-743	13	27.00-2724	21		
270-745	13	27.01-P-092	8		
270-747	3	27.01-P-403/1	7		
270-804	10	PM. 27.01-PD-417/1	17-18		
270-805	10	27.01-PDB-516	17-18		
PM. 270-805	10	27.01-PDB-517	17-18		
PM. 270-806/1	10	27.01-PDB-518	17-18		
270-808	10	27.01-PDB-519	17-18		
270-810	10	27.01-PDB-520	17-18		
270-811	10	27.01-PDB-558	17-18		
270-812	10	27.26-050	20		
270-813	10	27.26-051	20		
270-814/1	10	27.26-052	15-20		
270-815	10	27.26-114	7		
270-816	10	27.26-114/1	20		
G. 270-816	10	27.26-171	9		
PM. 270-816	10	G. 27.26-181/1	15-20		
270-817	10	27.26-184	7		
270-818	10	27.26-184/1	15-20		
270-819	10	27.26-186	7		
270-820	10	27.26-191	17		
PM. 270-821	10	27.26-1141	7		
270-823	10	G. 27.26-B-009/2	14-15		
270-824	10	27.26-B-050	14		
270-825	10	27.26-B-051	14		
PM. 270-826	10	27.26-B-114	14		
270-829	10	G. 27.26-B-181	7		
PM. 270-830	10	27.26-B-191	7, 15-16		
270-857	13		20		
270-877	6	27.26-B-270	9-14		
270-911	10	27.26-BA-050	15		
270-912	1	27.26-BA-051	15		
270-913	8	27.26-BA-114	15		
270-928	3	27.26-PDB-050/1	17		
270-929	3	27.26-PDB-051	17		
270-933	5	27.26-PDB-114/1	17-18		
270-934/2	7	G. 27.26-PDB-181	17		
270-935	3	27.26-PDB-184	17		
270-936/2	7	27.26-PDBO-050/1	18		
270-937	3	27.26-PDBO-051	18		
270-938	2	PM. 27.26-PDBO-1425	18		
270-940	8	G. 27.26-PDBO-1815	18		
270-941	9	27.26-PDBO-1845	18		
270-943	3	27.26-PDBO-1915	18		
270-946	10	27.26-PDBO-9375	18		
270-947	10	G. 27.26-W-181	16		
270-965/2	8	27.26-W-184	16		
270-966	10	27.26-W-185	16		
270-969	10	27.27-020/3	5		
270-970	10	G. 27.27-025/3	5		
270-971	11	27.27-050	3		
270-972	8	27.27-051	3		
270-973	8	27.27-052	3		
270-974/1	4	27.27-137	12		
270-975	2-3-5	AS. 27.27-140	12		
270-977	3	G. 27.27-157	12		
270-978	3	B. 27.27-171	21		
270-979	3	PM. 27.27-205/2	8		
270-980	3	PM. 27.27-253	9		
270-981	2	G. 27.27-262/2	9		
270-983	8	PM. 27.27-263/1	9		
270-984	3	27.77-183	19-22		
270-985	7	27.77-191/1	19-22		
270-987	6	27.77-196	15-19-20		
270-992	3		22		
270-993	8	27.77-227	6		
270-995	8	27.77-228	6		
PM. 270-996/1	10	27.77-275	21		
270-997	3	G. 27.77-R-181	19-22		
270-998	17-18	27.77-R-184	19-22		
270-999	2	27.77-R-267	19-22		
PM. 270-W-0760	23	PM. 27.77-R-267	19-22		
G. 270-W-2100	23	27.277-074	4		
270-W-2470	23	27.277-107/1	7		
270-W-3220	23	27.277-109/1	7		
G. 270-W-3220	23	27.277-114	7-21		
270-W-3240	23	27.277-0745	4		
270-W-3250	23	27.277-R-071	19-22		
270-W-3270	23	28.778-076	7		
270-W-3280	23	290-025/1	5		
270-W-3300	23	290-027	5		
270-W-3310	23	290-700	3		
270-W-3340	23	290-746	13		

Rimoldi SpA - 33, Via Montebello - 20020 Olcella - Milano (Italy)
Tel. (0331) 563.111 - Telex 332299 - 312243 - Telefax (0331) 563.485 - 563.564